

BRUKERVEILEDNING

FOMA 3500 m/tipp STØV- OG VANNUGER



IPC

FOMA

FOMA NORGE AS
Regnbueveien 6
1405 Langhus

Telefon 64 91 70 00

www.foma.no

Tekniske data

Maks. motoreffekt	3500 watt
Antall motorer	3x1200 stk./watt
Strømtilførsel	230/16 Volt/Amp.
Sugeeffekt	2400 mm Vs
Luftmengde	177 ltr./sek.
Filtrering med std. filter	99,93 %
Filtrering med engangspose	99,96 %
Filtrering med HEPA filter	99,997 %
Tankvolum	72 liter
El. kabel lengde	10 meter
Vekt	32 kg
Dimensjoner lxbxh	600x600x1020 mm

Standard utstyr

Artikkelnummer

1	Sugeslange med koblinger 4,5 mtr.	130605
2	Ullfilter med ring	131331
3	Fugemunnstykke	130002
4	Rundbørste	129996
5	Overgang (ekstra utstyr)	130004
6	Håndtak	129990
7	Sugerør 0,5 m x 2	129991
8	Gulvmunnstykke med gumminal	129993
9	Munnstykke med børster	129994
10	Forlengerrør 25 cm	131848P
11	Overgang	129995



WET AND DRY VACUUM CLEANER



2006

type:3500

220-240V~ 50-60Hz 3300 W

3500W max IPX4

FOMA Norge AS | FOMA Svenska AB
1405 LANGHUS | 44139 ALINGSÅS



MANUALE ISTRUZIONI / INSTRUCTION MANUAL / MANUEL D'INSTRUCTIONS / GEBRAUCHSANLEITUNG
MANUAL DE INSTRUCCIONES / HANDLEIDING / BRUKSANVISNING / KÄYTTÖOHJE
BRUKSANVISNING INSTRUKTIONSBOG / ΕΓΧΕΙΡΙΔΙΟ ΑΒΙΟΥΡΤΙΑΣ / MANUAL DE INSTRUÇÕES

- I** MANUALE DA CONSERVARE PER FUTURI RIFERIMENTI.
ATTENZIONE: LEGGERE IL MANUALE DI ISTRUZIONI PRIMA DI USARE L'APPARECCHIO.
- GB** IT IS RECOMMENDED TO KEEP THIS MANUAL FOR FUTURE REFERENCES.
ATTENTION: PLEASE READ CAREFULLY THE INSTRUCTION MANUAL BEFORE USING.
- F** GARDER SOIGNEUSEMENT CE MANUEL DES INSTRUCTIONS POUR TOUTE RÉFÉRENCE FUTURE.
ATTENTION : LIRE LE MANUEL DES INSTRUCTIONS AVANT D'UTILISER L'APPAREIL.
- D** ES WIRD EMPFOHLEN, DIESE GEBRAUCHSANLEITUNG FÜR ZUKÜNFTIGES NACHSCHLAGEN
AUFZUHEBEN. ACHTUNG: BITTE LESEN SIE DIE BEDIENUNGSANLEITUNG VOR DER BENUTZUNG
SORGFÄLTIG DURCH.
- E** MANUAL PARA CONSERVAR PARA REFERENCIAS FUTURAS.
ATENCIÓN: LEER EL MANUAL DE INSTRUCCIONES ANTES DE UTILIZAR EL ASPIRADOR.
- NL** WIJ AANBEVELEN, DAT U DEZE GEBRUIKSAANWIJZING VOOR TOEKOMSTIGE VERWIJZINGEN
BEWAART. LET OP: AANDACHTIG DEZE GEBRUIKSAANWIJZING VÓÓR HET GEBRUIK LEZEN.
- N** DET ANBEFALES Å TA VARE PÅ DENNE BRUKSANVISNINGEN FOR FREMTIDIGE HENVISNINGER.
ADVARSEL: LES BRUKSANVISNINGEN FØR APPARATET TAS I BRUK.
- SF** KÄYTTÖOPAS TULEE SÄILYTTÄÄ TULEVAA KÄYTTÖÄ VARTEN.
HUOM: LUE KÄYTTÖOPAS ENNEN LAITTEEN KÄYTTÖÄ
- S** FÖRVARA MANUALEN FÖR FRAMTIDA REFERENS.
OBS: LÄS BRUKSANVISNINGEN INNAN DU ANVÄNDER APPARATEN.
- DK** MANUALEN BØR GEMMES TIL FREMTIDIGE HENVISNINGER.
BEMÆRK: LÆS BRUGSANVISNINGEN OMHYGGELIGT FØR APPARATET TAGES I BRUG.
- HE** ΣΥΝΙΣΤΟΥΜΕ ΤΗΝ ΔΙΑΤΗΡΗΣΗ ΤΟΥ ΕΓΧΕΙΡΙΔΙΟΥ ΑΥΤΟΥ ΚΑΘΩΣ ΜΕΣΟ ΑΝΑΦΟΡΑΣ.
- P** CONSERVE O MANUAL PARA REFERÊNCIAS FUTURAS.
ATENÇÃO: LER O MANUAL DE INSTRUÇÕES ANTES DE EMPREGAR O APARELHO.

I APPARECCHIO ADATTO PER ASPIRARE SIA POLVERE CHE LIQUIDI. ROBUSTO E POTENTE, SEMPLICE DA USARE, CON GLI ACCESSORI DI CUI È DOTATO DIVENTA UNO STRUMENTO VERAMENTE EFFICACE PER UNA PULIZIA PROFONDA E RAPIDA. QUESTO APPARECCHIO È ADATTO PER L'USO COLLETTIVO, PER ESEMPIO IN ALBERGHI, SCUOLE, OSPEDALI, FABBRICHE, NEGOZI, UFFICI E IN RESIDENCE.

GB THIS EQUIPMENT IS SUITABLE TO THE SUCTION OF BOTH DUST AND LIQUID SUBSTANCES. IT IS STRONG AND POWERFUL, EASY TO USE, AND WITH THE ACCESSORIES SUPPLIED WITH IT BECOMES A TRULY EFFECTIVE TOOL FOR A DEEP AND QUICK CLEANING. THIS EQUIPMENT IS SUITABLE TO COLLECTIVE USE AS FOR EXAMPLE IN HOTELS, SCHOOLS, HOSPITALS, INDUSTRIES, SHOPS, OFFICES AND HOUSES.

F APPAREIL APTE À ASPIRER SOIT DE LA POUSSIÈRE SOIT DE LIQUIDES. ROBUSTE ET PUISSANT, SIMPLE À UTILISER, AVEC LES ACCESSOIRES DONT IL EST POURVU IL DEVIENT UN OUTIL VRAIMENT EFFICACE POUR UN NETTOYAGE RAPIDE ET À FOND. CET APPAREIL PEUT ÊTRE UTILISÉ DANS DES ENDROITS PUBLIQUES, PAR EXEMPLE DES HÔTELS, DES ÉCOLES, DES USINES, DES MAGASINS, DES BUREAUX ET DES RÉSIDENCE-HOTELS.

D DAS GERÄT EIGNET SICH SOWOHL ZUM AUFSAUGEN VON STAUB ALS AUCH VON FLÜSSIGKEITEN. ER IST ROBUST, LEISTUNGSSTARK UND EINFACH ZU HANDHABEN. DIE MITGELIEFERTEN ZUBEHÖRTEILE MACHEN IHN ZU EINEM UNENTBEHRLICHEN HILFSMITTEL FÜR DIE GRÜNDLICHE UND SCHNELLE REINIGUNG. DAS GERÄT EIGNET SICH FÜR DEN GEBRAUCH IN ÖFFENTLICHEN GEBÄUDEN WIE HOTELS, SCHULEN, KRANKENHÄUSERN, FABRIKEN, BÜROS, GESCHÄFTEN UND WOHNNANLAGEN.

E APARATO PARA LA ASPIRACIÓN DE POLVOS Y LÍQUIDOS, ROBUSTO Y POTENTE, FÁCIL DE USAR, CON LOS ACCESORIOS CON LOS QUE VA SUMINISTRADO SE VUELVE UN EQUIPO VERDADERAMENTE EFICAZ PARA UNA LIMPIEZA PROFUNDA Y RÁPIDA. EL USO DE ESTE APARATO ES PARA LUGARES COLECTIVOS, COMO POR EJEMPLO HOTELES, COLEGIOS, HOSPITALES, FÁBRICAS, TIENDAS, OFICINAS Y RESIDENCE.

NL DIT TOESTEL IS TOEGESCHIKT VOOR HET OPZUIGEN VAN STOF EN VLOEISTOFFEN. HET IS STERK EN KRACHTIG, EENVOUDIG TE GEBRUIKEN EN MET ZIJN BIJKOMENDE ACCESSOIRES WORDT HET EEN HEEL DOELTREFFEND TOESTEL VOOR EEN SNEL EN GRONDIG SCHOONMAKEN. DIT TOESTEL IS TOEGESCHIKT VOOR HET GEBRUIK IN OPENBARE GEBOUWEN, BIJVOORBEELD IN HORECA, SCHOOLEN, ZIEKENHUIZEN, FABRIEKEN, WINKELS, KANTOREN, EZV.

N APPARATET ER EGNET TIL OPPSUGING AV BÅDE STØV OG VÆSKER. ROBUST OG STERK, ENKEL Å BRUKE MED SITT TILBEHØR-KIT, ER DEN VIRKELIG EFFEKTIV TIL EN GRUNDIG OG RASK RENGJØRING. DENNE STØVSUGEREN ER EGNET TIL OFFENTLIG BRUK, FOR EKSEMPEL PÅ HOTELLER, SKOLER, SYKEHUS, FABRIKKER, I BUTIKKER, KONTORER OSV.

SF SEKÄ PÖLYN ETTÄ VEDEN IMUROINTIIN SOVELTUVA LAITE. TUKEVA, TEHOKAS JA HELPPOKÄYTTÖINEN. LISÄVARUSTEET TEKEVÄT LAITTEESTA ERITTÄIN TEHOKKAAN JA NIIDEN AVULLA PUHDISTAMINEN SUJUJUUOELLELLISESTI JA NOPEASTI. TÄMÄ LAITE SOVELTUU KÄYTETTÄVÄKSI JULKISISSA TILOISSA, ESIMERKIKSI HOTELLEISSA, KOULUISSA, SAIRAALOISSA, TEHTAISSA, KAUPUISSA, KONTOREISSA, JNE.

S APPARATEN ÄR LÄMPLIG FÖR UPPSUGNING AV BÅDE DAMM OCH VÅTSKOR. ROBUST OCH KRAFTFULL, ENKEL ATT ANVÄNDA, MED DE TILLBEHÖR SOM MEDFÖLJER BLIR DEN ETT MYCKET EFFEKTIV REDSKAP FÖR EN SNABB OCH GRUNDLIG RENGÖRING. DENNA DAMMSUGARE ÄR LÄMPLIG FÖR KOLLEKTIV ANVÄNDNING, TILL EXEMPEL PÅ HOTELL, SKOLOR, SJUKHUS, FABRIKER, AFFÄRER, KONTOR, OSV.

DK APPARAT BEREGNET TIL OPSUGNING AF BÅDE STØV OG VÆSKER. ROBUST, STERK OG ENKEL AT ANVENDTE. TAKKET VÆRE DET MEDFØLGENDE TILBEHØR BLIVER DET ET VIRKELIGT EFFEKTIVT REDSKAB TIL EN TILBUNDSGÆNDE OG HURTIG RENGØRING. DETTE APPARAT EGNER SIG TIL BRUG I OFFENTLIGE BYGNINGER, FEKS. HOTELLER, SKOLER, HOSPITALER, FABRIKKER, FORRETNINGER, KONTORER OG FERIEBOLIGER.

HE ΣΥΣΚΕΥΗ ΚΑΤΑΛΛΗΛΗ ΓΙΑ ΑΠΟΡΡΟΦΗΣΗ ΣΚΟΝΗΣ ΚΑΙ ΜΙΚΡΩΝ ΑΠΟΡΡΙΜΑΤΩΝ. ΜΗ ΚΑΤΑΛΛΗΛΗ ΓΙΑ ΑΠΟΡΡΟΦΗΣΗ ΥΓΡΩΝ. ΕΥΡΩΣΤΗ ΚΑΙ ΛΥΝΑΤΗ, ΕΥΚΟΛΗΣ ΧΡΗΣΕΩΣ, ΜΕ ΤΑ ΑΞΕΣΟΥΑΡ ΠΟΥ ΔΙΑΘΕΤΕΙ ΓΙΝΕΤΑΙ ΕΝΑ ΠΡΑΜΑΤΙΚΑ ΠΟΛΥ ΑΠΟΤΕΛΕΣΜΑΤΙΚΟ ΜΕΣΟ ΓΙΑ ΜΙΑ ΒΑΘΙΑ ΚΑΙ ΓΡΗΓΟΡΗ ΚΑΘΑΡΙΟΤΗΤΑ. ΣΥΣΚΕΥΗ ΚΑΤΑΛΛΗΛΗ ΓΙΑ ΣΥΛΛΟΓΙΚΗ ΔΟΥΛΕΙΑ, ΓΙΑ ΠΑΡΑΔΕΙΓΜΑ ΣΕ ΞΕΝΟΔΟΧΕΙΑ, ΣΧΟΛΕΙΑ, ΝΟΣΟΚΟΜΕΙΑ, ΕΡΓΟΣΤΑΣΙΑ, ΜΑΓΑΖΙΑ, ΓΡΑΦΕΙΑ, ΔΙΑΜΕΡΙΣΜΑΤΑ.

P APARELHO ADEQUADO PARA ASPIRAR POEIRAS E LÍQUIDOS, ROBUSTO E POTENTE, FÁCIL A USAR, E COM OS ACESSÓRIOS FORNECIDOS TORNA-SE UM UTENSÍLIO VERDADEIRAMENTE EFICAZ PARA UMA LIMPEZA PROFUNDA E RÁPIDA. ESTE APARELHO É ADEQUADO PARA USO EM LUGARES COLECTIVOS, COMO POR EXEMPLO, HOTÉIS, COLÉGIOS, HOSPITAIS, FÁBRICAS, LOJAS, OFICINAS E RESIDENCE.

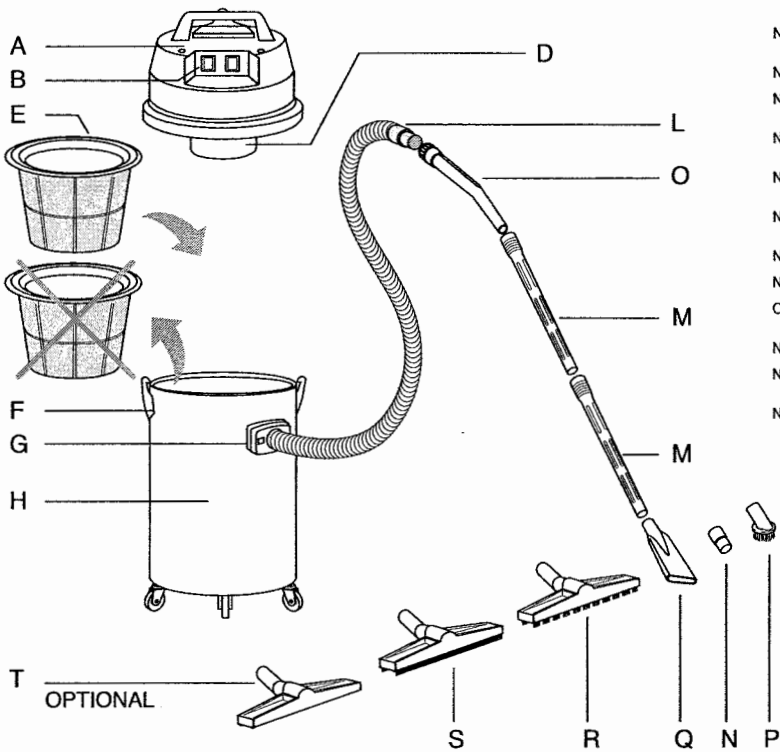

N.B. I disegni degli apparecchi sotto riportati sono puramente indicativi.
 N.B. Drawings above reported are merely indicative.
 N.B. Les dessins des appareils reportés ci-dessous sont purement indicatifs.
 N.B. Die oben aufgeführten Zeichnungen sind nur indikativ.
 N.B. Los dibujos que siguen a continuación son meramente indicativos.
 N.B. Bovenstaande tekeningen zijn enkel ter verduidelijking.
 N.B. Tegningene over er indikative.
 N.B. Yläpuolella olevat kuvat ovat ainoastaan viiteellisiä.
 OBS! Biderna som visas, kan avvika från din utrustning, men ger dig vägledning.
 N.B. Ovenstående tegninger er kun vejledende.
 N.B. Τα σχέδια που αναφέρονται παραπάνω είναι απλά ενδεικτικά.
 N.B. Os esquemas mencionados são meramente indicativos.

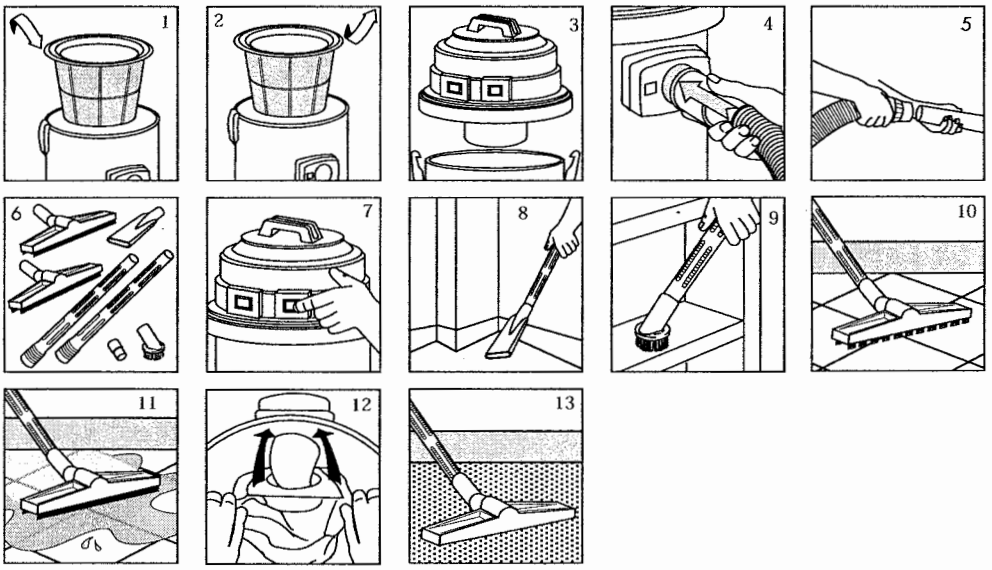

MONTERINGSBESKRIVELSE

- A - Motortopp.
- B - Bryter.
- D - Fløttør som lukker slik at væske ikke suges inn i motortoppen.
- E - Polyesterfilter for plassering i tank.
- F - Klips som holder motortopp til tank.
- G - Sugestuss.
- H - Tank.
- L - Sugeslange.
- M - Sugerør.
- N - Overgangsstykke.
- O - Handvat
- P - Runderbørste.
- Q - Fugemunnstykke.
- R - Støvmunnstykke.
- S - Vannmunnstykke.
- T - Teppemunnstykke.

VIKTIG

For å beholde god sugeseffekt bør polyesterfilteret rengjøres regelmessig.

INSTRUKSER SOM MÅ FØLGES NØYE

- Emballasjedelene kan være farlige (f.eks. plastikkposer). Oppbevar dem derfor utilgjengelig for barn og dyr.
- Ethvert bruk av apparatet som ikke er oppgitt i denne bruksanvisningen kan være farlig, og må derfor unngås.
- Når apparatet er på, unngå å holde sugemunnstykket nære delikate deler av kroppen som øyne, munn og ører.
- Før apparatet tas i bruk må alle deler være montert på korrekt måte.
- Forsikre deg om at kontakten passer til støpselet på apparatet.
- Forsikre deg om at spenningsverdien som er å finne på motorenheten passer med strømmettet hvor det skal koples til.
- **ADVARSEL:** sug aldri opp materiale som er brennbart (f.eks. peisaske), eksplosivt, giftig eller helsefarlig.
- La aldri apparatet være uten tilsyn når det er i drift.
- Trekk alltid ut støpselet fra den elektriske kontakten før et hvert vedlikehold blir utført på apparatet eller når apparatet er uten tilsyn eller tilgjengelig for barn eller personer som ikke er bevisste sine handlinger.
- Trekk eller løft aldri apparatet i den elektriske ledningen.
- Dypp aldri apparatet i vann ved rengjøring, og vask det heller aldri direkte med vannstråler.
- Om den elektriske ledningen er skadet må den skiftes ut av produsenten eller av et autorisert servicesenter, eller i alle tilfeller av en faglært person, for å unngå unødvendige risikoer.
- Om du tar i bruk skjøteledninger, forsikre deg om at den ligger på tørre overflater og at den er beskyttet mot vannsprut.
- **ADVARSEL:** skru umiddelbart av ved skum- eller væskelekkasje.
- Kontroller at flottøren (D) - som har som funksjon å stoppe oppsugingen når beholderen er helt full av væske eller ved tipping - ikke er skadet eller har forhindringer som gjør at den ikke kan stige.
- Om beholderen tipper, bør apparatet stilles opp igjen innen det skrus av.
- Skru umiddelbart av apparatet ved skum- eller væskelekkasje.
- Sug ikke opp vann fra beholdere, vasker, kar, etc..
- Anvend ikke etsende løsningsmidler eller rengjøringsmidler.
- Vedlikehold og reparasjoner må alltid utføres av faglært personale. De delene som eventuelt måtte skades, skal kun skiftes ut med originaldelar.
- Produsenten fraskriver seg ethvert ansvar for skader påført personer eller ting grunnet ukorrekt bruk av denne bruksanvisningen eller om apparatet blir brukt på en uansvarlig måte.

STØY

Verdier målt i overensstemmelse med EN 60704 - 1 (1996) / EN 60704 -2 - 1 (2000)

Måling A av lydtrykknivået på maskinen er < 85 dB (A)

Ved ugunstige strømtilførselsvilkår, kan apparatet forårsake midlertidige spenningsfall.

BRUKSANVISNING STØSUGING

- Sett i polyesterfilter i taken (Fig. 1).
- Sett motortoppen på tanken og blokkør med klipsene (Fig. 3).
- Sugeslangen tilkobles tank (Fig. 4).
- Sugerøret monteres i motsatt ende av sugeslangen (Fig.5)
- Monter egnet munnstykke (Fig. 6).
- Sett støpselet i kontakten og trykk på bryteren (Fig. 7)
- Eksempel på bruk av fugemunnstykke (Fig. 8).
- Eksempel på bruk av rundbørste (Fig. 9).
- Til bruk ved vask av gulv (Fig. 10).
- Hvis støvpose skal benyttes, monteres den på sugestuss (Fig. 12).

BRUKSANVISNING VANNSUGING

- Ta ut polyesterfilter av tanken (Fig. 2).
- Sett motortoppen på tanken og blokkør med klipsene (Fig. 3)
- Sugeslangen tilkobles tank (Fig. 4).
- Sugerøret monteres i motsatt ende av sugeslangen (Fig.5)
- Monter vannmunnstykke (Fig. 6).
- Sett støpselet i kontakten og trykk på bryteren (Fig.7)
- Bruk av vannmunnstykke (Fig. 11).

BRUK AV EKSTRAUTSTYR

- Til bruk ved støvsuging av tepper (Fig. 13).

EC DECLARATION OF CONFORMITY
73/23/CEE, 89/392/CEE, 91/368/CEE, 93/44/CEE, 93/68/CEE

We:

SOTECO S.p.A.
via E. Fermi, 2
26022 CASTELVERDE (CR) - ITALY

declare under our responsibility that the product

WET AND DRY VACUUM CLEANER
FOMA 1400 - FOMA 2600 - FOMA 2600 m/ tipp
FOMA 3500 - FOMA 3500 m/ tipp

to which this declaration relates is in conformity with the following standards or other normative document(s):

- Safety of household and electrical appliances - General requirements
EN 60335-1 - June 1988 + Modification 2, 5, 6, A51, A52, A53, A54, A55
- Safety of household and electrical appliances - Part 2[^]
Particular requirements for vacuum cleaners and water suction cleaning appliances
EN 60335-2-2 - September 1988 with modification A2 and A52 november 1990
- Safety of household and electrical appliances - Part 2[^]
Particular requirements for wet and dry vacuum cleaners, including power brush, for industrial and commercial use
pr EN 60335-2-69 - (1994)
- Safety of household and electrical appliances - Part 2[^]
Particular requirements for spray extractor appliances, for industrial and commercial use
EN 60335-2-68 - (1994)
- Safety of machinery - Basic concepts, general principles for design
Basic terminology, methodology EN 292 part 1[^] - September 1991
- Safety of machinery - Basic concepts, general principles for design
Technical principles and specifications EN 292 Part 2[^] - September 1991

following the provisions of the Directives:

73/23/CEE, 89/392/CEE, 91/368/CEE, 93/44/CEE, 93/68/CEE,

CASTELVERDE. 1 January 1995

Arturo De Filippi
legal representative

