

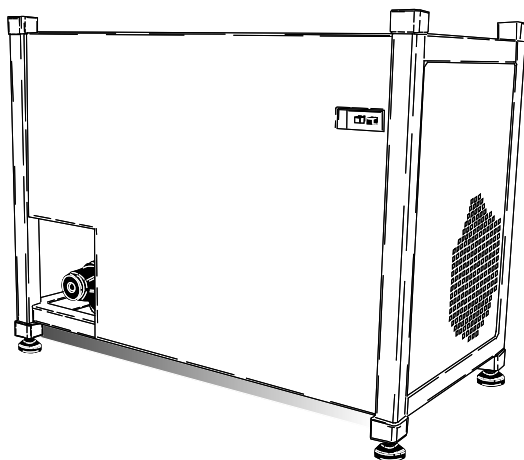

IPC Integrated Professional Cleaning

IPC



ML.Compact

Mod. 1910M - 2840T - 2860T - 3065T

Mod. DS 1910M - DS 2840T - DS 2860T - DS 3065T
(1310P M - 1813P T - 1915P T - 2117P T)

IDROPULTRICE MURALE AD ACQUA FREDDA/STATIONARY HIGH PRESSURE COLD WATER CLEANER/NETTOYEUR MURAUX EAU FROIDE/KALTWASSER-HOCHDRUCKREINIGER FÜR WANDMONTAGE/HIDROLIMPIADORA MURALES POR AGUA FRIA/MÁQUINA MURAL DE JACTO DE ÁGUA FRIA A ALTA PRESSÃO/VСТРАИВАЕМЫЙ АППАРАТ ДЛЯ МОЙКИ ПОД ДАВЛЕНИЕМ ХОЛОДНОЙ ВОДОЙ

MANUALE ISTRUZIONI/INSTRUCTIONS MANUAL/MANUEL D' INSTRUCTIONS/BEDIENUNGSANLEITUNG/MANUAL DE INSTRUCCIONES/MANUAL DE INSTRUÇÕES/ИНСТРУКЦИЯ ПО ЭКСПЛУАТАЦИИ

I - INDICE	Pag.	Operazioni preliminari	8
		Abbigliamento ed Equipaggiamento	9
Preparazione	3	Uso	10
Descrizione simboli	4	Consigli per l' uso di Detergenti	11
Classificazione dei rischi	5	Manutenzione	11
Prefazione	5	Accantonamento	13
Classificazione	5	Rottamazione	13
Norme Generali di Sicurezza	5	Inconvenienti e rimedi	14
Destinazione d' uso	8		

GB - INDEX	Page	Preliminary operations	20
		Clothing and equipment	21
Preparation	15	Use	22
Description of symbols	16	Tips for detergent use	23
Classification of risks	17	Maintenance	23
Preface	17	Storage	25
Classification	17	Scrapping	25
General rules for the use	17	Troubleshooting	26
Designated use	20		

F - INDEX	Page	Habillement et EPI.	33
		Utilisation	34
Préparation	27	Conseils pour l'utilisation de détergents	35
Description des pictogrammes	28	Entretien	35
Classification des risques	28	Stockage	37
Préface	28	Mise au rebut	37
Classification	28	Inconvénients et remèdes	38
Normes Genérales des Sécurité	28		
Destination d'usage	32		
Opérations préliminaires	32		

D - INHALT	Seite	Bekleidung und Ausrüstung	45
		Gebrauch	46
Vorbereitung	39	Hinweise für den Gebrauch von Reinigungsmitteln	47
Beschreibung der Symbole	40	Wartung	47
Gefahrenklassifizierung	41	Nichtgebrauch	49
Vorwort	41	Verschrottung	49
Klassifizierung	41	Störungen und Abhilfe	50
Allgemeine Warnhinweise	41		
Zweckbestimmung	44		
Vorbereitende Tätigkeiten	44		

SP - ÍNDICE	Pág.	Operaciones preliminares	56
		Ropa y equipamiento	57
Preparación	51	Uso	58
Descripción de los símbolos	52	Consejos para el uso de detergentes	59
Clasificación de los riesgos	53	Mantenimiento	59
Introducción	53	Almacenamiento	61
Clasificación	53	Desguace	61
Normas generales de seguridad	53	Problemas y soluciones	62
Uso previsto	56		

P - ÍNDICE	Pág.	Operações preliminares	68
		Vestuário e equipamento	69
Preparação	63	Utilização	70
Descrição dos símbolos	64	Conselhos para o uso de detergentes	71
Classificação dos riscos	65	Manutenção	71
Prefácio	65	Armazenamento	73
Classificação	65	Destruição	73
Normas gerais de segurança	65	Problemas e soluções	74
Finalidade de utilização	68		

RS - ОГЛАВЛЕНИЕ	Стр.	Предварительные операции	80
		Одежда и оснащение	81
Подготовка	75	Эксплуатация	82
Используемые символы	76	Рекомендации по использованию моющих средств	83
Классификация рисков	77	Обслуживание	84
Введение	77	Хранение	85
Классификация	77	Раборка	85
Общие замечания по сборке и эксплуатации	77	Неисправности и их устранение	86
Предназначение	80		

Complimenti! Desideriamo ringraziarLa

per l'acquisto di questa idropulitrice, Lei ha dimostrato di non accettare compromessi: **Lei vuole il meglio.** Abbiamo preparato questo manuale per consentirLe di apprezzare appieno le qualità e le elevate prestazioni che questa idropulitrice Le offre.

Le raccomandiamo di leggerlo in tutte le sue parti prima dell'utilizzo.

Il marchio **CE** sulla Sua idropulitrice, dimostra la conformità del prodotto alle Normative Europee in ambito di Sicurezza.

Le proponiamo inoltre una vasta gamma di macchine per la pulizia quali:

ASPIRATORI, LAVASCIUGA PAVIMENTI, MOTOSPAZZATRICI nonché una completa gamma di **ACCESSORI, PRODOTTI CHIMICI DETERGENTI** adatti per la pulizia di ogni tipo di superficie.

Chieda al Suo Rivenditore il catalogo completo dei nostri prodotti.

ISTRUZIONI ORIGINALI

Il testo è stato attentamente controllato tuttavia, eventuali errori di stampa dovranno essere comunicati al costruttore.

Si riserva inoltre allo scopo di migliorare il prodotto, il diritto di apportare modifiche per l'aggiornamento di questa pubblicazione senza preavviso.

E' inoltre vietata qualsiasi riproduzione, anche parziale del presente libretto, senza l'autorizzazione del costruttore.

PREPARAZIONE DELL' IDROPULTRICE

Montaggio della lancia.

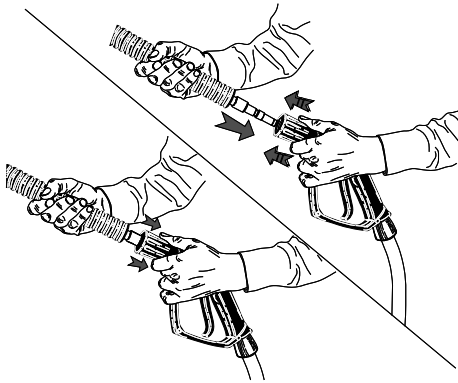

Montaggio della lancia.

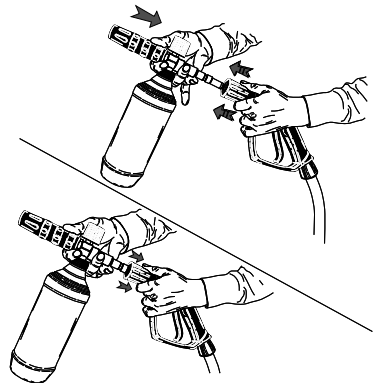

Collegamento idrico.

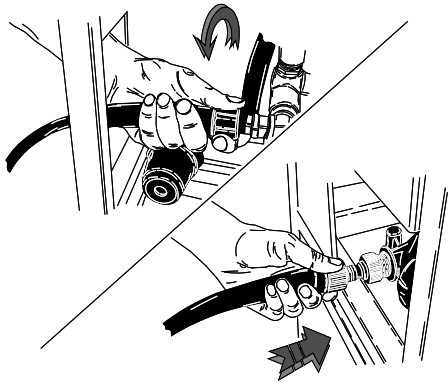

Collegamento elettrico.

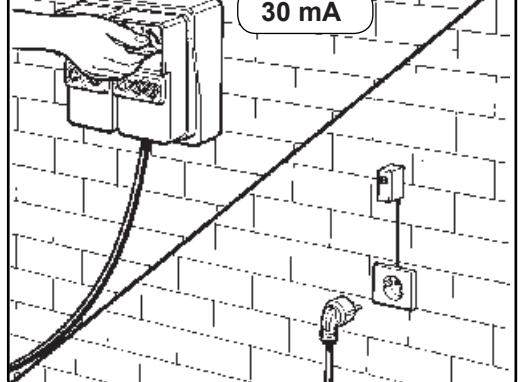

Continuare la lettura del presente libretto senza collegare l' idropulitrice alla rete elettrica ed idrica.

DESCRIZIONE SIMBOLI SULL' IDROPULITRICE

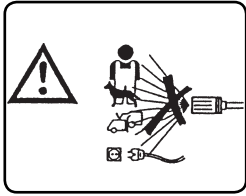

NON DIRIGERE IL GETTO CONTRO PERSONE, ANIMALI, PRESE DI CORRENTE SULLA MACCHINA STESSA.

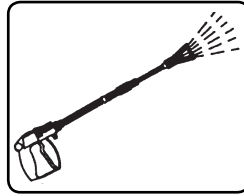

USCITA ACQUA.

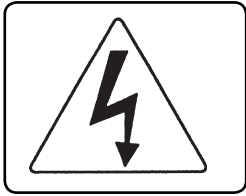

ATTENZIONE PERICOLO DI FOLGORAZIONE.

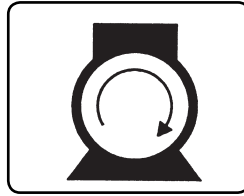

ACCENSIONE MOTORE POMPA.

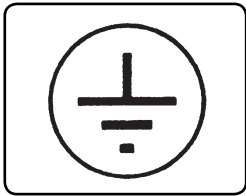

MESSA A TERRA.



PRODOTTO CHIMICO (DETERGENTE).

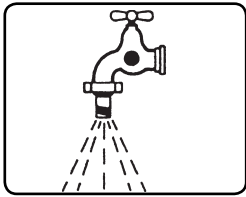

INGRESSO ACQUA.



RIFIUTO SPECIALE. NON SMALTIRE NEI RIFIUTI COMUNI.



NON ALIMENTARE CON ACQUA POTABILE. UTILIZZARE UN DISGIUNTORE DI RETE SECONDO LA NORMATIVA EN 12729 TIPO BA.



UTILIZZARE GLI APPROPRIATI DISPOSITIVI DI PROTEZIONE INDIVIDUALE.

CLASSIFICAZIONE DEI RISCHI:

⚠ Pericolo

Per un rischio imminente che può determinare lesioni gravi o mortali

⚠ Attenzione

Per una situazione di rischio possibile che potrebbe determinare lesioni gravi

Importante

Per una situazione di rischio possibile che potrebbe determinare lesioni leggere a persone o cose.

PREFAZIONE

⚠ Attenzione

Il presente libretto deve essere letto prima di procedere alla installazione, messa in funzione e utilizzo dell'idropulitrice. Il presente libretto costituisce parte integrante del prodotto.

Leggere attentamente le avvertenze ed istruzioni contenute nel presente libretto in quanto forniscono importanti indicazioni riguardanti la **SICUREZZA D'USO** e **MANUTENZIONE** facendo particolare attenzione alle norme generali di sicurezza.

**CONSERVARE CON CURA QUESTO LIBRETTO
PER OGNI ULTERIORE CONSULTAZIONE.**

⚠ Attenzione

Il contenuto del presente libretto deve essere portato a conoscenza dell' utilizzatore dell' idropultrice e di chi effettua le operazioni di manutenzione ordinaria.

CLASSIFICAZIONE

L'utente deve rispettare le condizioni di utilizzo dell' idropultrice previste dalle Norme, in particolare deve attenersi alla descritta classificazione:

La idropultrice ai fini della protezione contro la scossa elettrica è un apparecchio di **Classe I**.

L'idropultrice viene regolata in fabbrica e tutti i dispositivi di sicurezza in essa contenuti sono sigillati. **E' vietato alterare la loro regolazione.**

L'idropultrice deve essere sempre utilizzata su un terreno consistente e in piano, inoltre non deve essere spostata durante il suo funzionamento o quando allacciata alla rete elettrica. L'idropultrice viene considerata apparecchio ad installazione fissa. Il non rispetto di questa prescrizione può essere causa di pericolo.

L'idropultrice non deve essere utilizzata in presenza di atmosfera corrosiva o potenzialmente esplosive (vapori o gas).

NORME GENERALI DI SICUREZZA PER L'USO DELLE IDROPULTRICI

⚠ Attenzione

- L'allacciamento elettrico deve essere effettuato da tecnici qualificati in grado di operare nel rispetto delle norme vigenti (per l'italia attenersi a quanto previsto dalla Norma IEC 60364-1) e in accordo alle istruzioni del costruttore.

Un errato allacciamento può causare danni a persone, animali o cose , nei confronti dei quali il costruttore non può essere considerato responsabile.

- Le idropultrici con potenza inferiore a 3 kW sono dotate di spina per il collegamento alla rete elettrica.

In questo caso verificare che la portata elettrica dell'impianto e delle prese di corrente siano adeguate alla potenza massima dell'apparecchio indicata in targa (kW).

In caso di dubbio rivolgersi a personale professionalmente qualificato.

In caso di incompatibilità tra la presa e la spina dell'apparecchio, fare sostituire la presa con altra di tipo adatto da personale professionalmente qualificato.

Prima di collegare l' idropultrice accertarsi che i dati di targa siano rispondenti a quelli della rete di distribuzione elettrica.

- Non utilizzare prolunghe per alimentare l'idropultrice.

Se si utilizzano prolunghe, spina e presa devono essere a tenuta stagna. Prolunghe inadeguate possono essere pericolose.

- La sicurezza elettrica dell' idropultrice è assicurata soltanto quando la stessa è correttamente collegata ad un efficace impianto di messa a terra come previsto dalle vigenti norme di sicurezza elettrica (attenersi a

quanto previsto dalla Norma IEC 60364-1).

- E' necessario verificare questo fondamentale requisito di sicurezza, in caso di dubbio, richiedere un controllo accurato dell'impianto da parte di personale professionalmente qualificato.

Il costruttore non può essere considerato responsabile per eventuali danni causati dalla mancanza di messa a terra dell'impianto.

- L'idropulitrice deve essere collegata alla rete di alimentazione elettrica mediante interruttore omipolare con apertura dei contatti di almeno 3 mm e caratteristiche elettriche idonee all'apparecchio. (questo requisito non è applicabile alle idropultrici provviste di spina con potenza inferiore a 3 kW).

Si raccomanda che la rete di alimentazione elettrica includa un interruttore differenziale che interrompa l'alimentazione se la corrente verso terra supera i 30mA per 30 ms, o un dispositivo che verifichi il circuito di terra.

- L'idropulitrice è disinserita dalla rete di alimentazione elettrica solo staccando la spina o spegnendo l'interruttore omipolare sull'impianto.

Il non rispetto di quanto sopra libera il costruttore da ogni responsabilità e rappresenta uso negligente del prodotto.

- L'idropulitrice viene considerata apparecchio ad installazione fissa.

- Le idropultrici con dispositivo "Total stop" devono considerarsi spente con interruttore omipolare in posizione "O" o con la spina scollegata dalla presa di corrente.

- L'idropulitrice non è destinata ad essere utilizzata da bambini, adolescenti, persone con ridotte capacità fisiche, sensoriali o mentali, in stato di ebbrezza, con mancanza

di esperienza e conoscenza.

I bambini devono essere sorvegliati per assicurarsi che non giochino con l'idropulitrice.

- L'acqua che scorre attraverso un separatore di sistema non è più classificata acqua potabile. Utilizzare un idoneo disgiuntore di rete secondo la normativa EN 12729 Tipo BA.

- Utilizzare solamente accessori originali che offrono garanzia di un funzionamento sicuro dell'apparecchio.

- Il tubo flessibile di collegamento tra lancia e idropulitrice non deve essere danneggiato. In caso di danneggiamento sostituirlo immediatamente. Il tubo deve riportare la pressione ammessa, la data di produzione, e la casa produttrice.

- Tubi, giunti e accoppiamenti per alta pressione sono importanti ai fini della sicurezza dell'idropulitrice. Utilizzare solamente ricambi originali approvati dal costruttore.

- Non utilizzare l'idropulitrice quando sono presenti persone e/o animali nel suo raggio d'azione.

- I getti ad alta pressione possono essere pericolosi se soggetti ad uso non corretto. Il getto non deve essere diretto verso persone e/o animali, apparecchiature elettriche o verso l'apparecchio stesso.

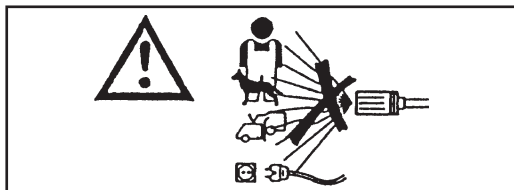

- Il getto d'acqua in alta pressione genera una forza di reazione sulla lancia. Tenere ben salde le impugnature della lancia.

- L'utilizzo della idropulitrice deve essere valutato in funzione del tipo di lavaggio che deve essere effettuato.

Proteggersi contro l'eiezione di corpi solidi o sostanze corrosive utilizzando indumenti protettivi adeguati.

- L'utilizzo della idropulitrice deve essere valutato in funzione della zona nella quale si effettua il lavaggio. (es.: industrie alimentari, industrie farmaceutiche, ecc.)

Dovranno essere rispettate le relative norme e condizioni di sicurezza.

- Non dirigere il getto contro voi stessi o altri per pulire indumenti o calzature.

- Durante l'uso è vietato bloccare il grilletto (leva) della lancia in posizione di erogazione.

- Prima di effettuare qualsiasi operazione di pulizia e/o manutenzione, separare l'idropulitrice dalla rete di alimentazione elettrica ed idrica.

- Periodicamente, **almeno una volta all'anno**, fare ispezionare i dispositivi di sicurezza da un nostro centro di assistenza tecnica.

- Qualora si dovesse utilizzare l'apparecchio in un locale chiuso, provvedere all'installazione di un sistema di aspirazione dei fumi e ventilazione adeguata ai locali.

- Non ostruire le aperture o fessure di ventilazione di smaltimento calore.

- Non utilizzare l'idropulitrice con il cavo di alimentazione danneggiato.

In caso di danneggiamento del cavo, per la sua sostituzione, rivolgersi esclusivamente ad un nostro centro di assistenza tecnica.

Il cavo di alimentazione non può essere sostituito dall'utente.

- Il cavo di alimentazione elettrica non deve mai essere in tensione meccanica ed il suo percorso deve essere protetto contro schiacciamenti accidentali.

- L'uso di qualsiasi apparecchio elettrico comporta l'osservanza di alcune regole fondamentali:

- non toccare l'apparecchio con mani o piedi bagnati

- non usare l'apparecchio a piedi nudi o con indumenti non adeguati

- non tirare il cavo di alimentazione o l'apparecchio stesso per staccare la spina dalla presa di corrente.

(per idropultrici con potenza inferiore ai 3kw dotate di spina)

- In caso di guasto e/o di cattivo funzionamento dell'idropulitrice spegnerla (scollegandola dalla rete di alimentazione elettrica mediante l'interruttore omnipolare o scollegando la spina dalla presa per idropultrici con potenza inferiore ai 3 kw, e idrica) e non manometterla.

La idropulitrice ai fini della protezione contro la scossa elettrica é un apparecchio di **Classe I**.

Rivolgersi ad un nostro centro di assistenza tecnica.

Il non rispetto di quanto sopra previsto, libera il costruttore da ogni responsabilità e rappresenta uso negligente del prodotto.

DESTINAZIONE D'USO

L'apparecchio è destinato esclusivamente alla pulizia di macchine, veicoli, edifici, utensili e superfici in genere idonee ad essere trattate con getto di soluzione detergente ad alta pressione compresa tra 25 a 250 bar. (360 - 3600 PSI).

Questo apparecchio è stato progettato per essere usato con detergenti forniti o consigliati dal costruttore. L'uso di altri detergenti o sostanze chimiche può influire sulla sicurezza dell'apparecchio.

Questo apparecchio dovrà essere destinato solo all'uso per il quale è stato espressamente progettato.

Ogni altro uso è da considerarsi improprio e quindi irragionevole.

Esempi di usi irragionevoli sono:

- Lavaggi di superfici non idonee ad essere trattate con getto ad alta pressione.
- Lavaggio di Persone, animali, apparecchi elettrici e dell'apparecchio stesso.
- Utilizzo di detergenti o sostanze chimiche non idonee.
- Bloccare il grilletto (leva) della lancia in posizione di erogazione.

Il costruttore non può essere considerato responsabile per eventuali danni derivati da usi impropri, erronei ed irragionevoli.

Le idropultrici in materia di sicurezza vengono costruite in accordo alle norme vigenti.

OPERAZIONI PRELIMINARI

DISIMBALLAGGIO

Dopo aver disimballato l'apparecchio assicurarsi dell'integrità dell'idropultrice.

In caso di dubbio non utilizzare l'idropultrice. Rivolgersi al proprio rivenditore.

Gli elementi dell'imballo (sacchetti, scatole, chiodi, ecc.) non devono essere lasciati alla portata dei bambini in quanto potenziali fonti di pericolo e devono essere smaltiti o conservati nel rispetto delle normative ambientali nazionali.

MONTAGGIO DI PARTI STACCATE DELLA MACCHINA

La macchina viene assemblata dal costruttore per quanto relativo alle sue parti fondamentali e di sicurezza.

Per motivi di imballaggio e trasporto alcuni elementi secondari della idropultrice vengono forniti smontati.

Sarà cura dell'utente il montaggio di queste parti in accordo alle istruzioni fornite in ogni kit di montaggio.

TARGHETTA DI IDENTIFICAZIONE:

La targhetta di identificazione con le principali caratteristiche tecniche della vostra idropultrice è posizionata sul carrello ed è sempre visibile.

⚠ Attenzione

Assicurarsi all'atto di acquisto che il prodotto sia provvisto di targhetta. In caso contrario avvertire immediatamente il costruttore e/o il rivenditore.

Gli apparecchi sprovvisti di targhetta non devono essere usati pena la decadenza di ogni responsabilità da parte del costruttore. Prodotti sprovvisti di targhetta devono essere ritenuti anonimi e potenzialmente pericolosi.

INSTALLAZIONE MULTIPLA.

L' Idropultrice Murale può essere installata sovrapposta in colonna, per un massimo di 3 moduli. Inserire i piedini di appoggio nelle apposite sedi del telaio.

L' idropultrice Murale deve sempre essere ancorata ad una parete per mezzo di viti.

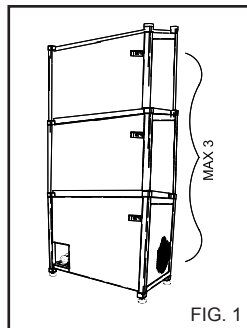

FIG. 1

DISPOSITIVI DI COMANDO E CONTROLLO

⚠ Attenzione

Prima dell' allacciamento alla rete di alimentazione idrica ed elettrica è necessario conoscere la funzione dei dispositivi di comando e controllo dell' idropultrice.

Effettuare questa operazione seguendo quanto descritto nel manuale istruzioni facendo riferimento alle figure relative.

ALLACCIAMENTO ALLA RETE IDRICA

Collegare il tubo di alimentazione alla rete (fig. 2A) e al raccordo della idropultrice (fig. 2B).

Verificare che la rete idrica fornisca la quantità e la pressione d'acqua sufficienti al funzionamento della idropultrice 2 + 8 BAR. (29÷116 PSI).

Temperatura massima acqua di alimentazione 50°C.(122 °F).

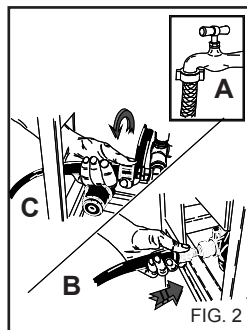

FIG. 2

MONTAGGIO DEGLI ACCESSORI

⚠ Attenzione

Rischio di lesioni. Utilizzare solo accessori originali forniti od autorizzati dal costruttore. Montare gli accessori solo quando l'apparecchio è spento.

Collegare il tubo alta pressione alla idropultrice (fig. 2C) e alla lancia (fig. 3).

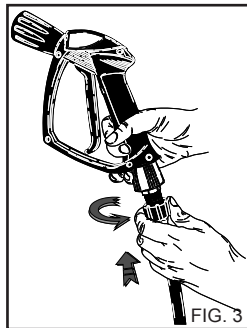

FIG. 3

Importante

L'idropulitrice deve funzionare con acqua pulita.

⚠ Pericolo.

Acque sporche o sabbiose, contenenti prodotti chimici corrosivi, diluenti provocano gravi danni all' idropulitrice.

Il non rispetto di quanto sopra libera il costruttore da ogni responsabilità e rappresenta uso negligente del prodotto.



Importante

Rispettare le disposizioni fornite dalla società di gestione del servizio idrico.

Le regolamentazioni in vigore prevedono che l'apparecchio non venga allacciato alla rete di acqua potabile sprovvisto di un appropriato disgiuntore di rete.

Utilizzare un idoneo disgiuntore di rete secondo la normativa EN 12729 Tipo BA.

L'acqua che scorre attraverso un separatore di sistema non è più classificata acqua potabile.

⚠ Attenzione

Non collegare la macchina a Contenitori di Acqua potabile.

⚠ Pericolo

Non aspirare mai liquidi contenenti solventi o acidi allo stato puro! Per es. benzina, diluenti per vernici o gasolio. La nebbia polverizzata dalla lancia è altamente infiammabile, esplosiva e velenosa.

Non utilizzare acetone, acidi allo stato puro e solventi, in quanto provocano gravi danni all' idropulitrice.

ALLACCIAMENTO ALLA RETE DI ALIMENTAZIONE ELETTRICA

L'allacciamento alla rete dell'idropulitrice, deve essere eseguito da tecnici qualificati in grado di operare nel rispetto delle norme e leggi vigenti.

Controllare che la tensione di rete disponibile sull'impianto corrisponda alla tensione per cui è predisposta l' idropulitrice rilevabile dalla targhetta di identificazione.

⚠ Pericolo

- Il cavo elettrico deve essere protetto contro schiacciamenti accidentali.

- Non utilizzare l'idropulitrice con il cavo di alimentazione danneggiato.

- L'uso di qualsiasi apparecchio elettrico comporta l'osservazione di alcune regole fondamentali:

- non toccare l'apparecchio con mani o piedi bagnati;
 - non usare l'apparecchio a piedi nudi o con indumenti non adeguati;
 - non tirare il cavo di alimentazione o l'apparecchio stesso per staccare la spina dalla presa di corrente.
- (per idropultrici con potenza inferiore ai 3kw dotate di spina)

L'idropulitrice ai fini della protezione contro la scossa elettrica è un apparecchio di **Classe I**.

Il non rispetto di quanto sopra libera il costruttore da ogni responsabilità e rappresenta uso negligente del prodotto.

ABBIGLIAMENTO ED EQUIPAGGIAMENTO



Calzare scarpe di sicurezza munite di soles antidrucciolo.

Indossare occhiali protettivi o visiera e l'abbigliamento di sicurezza.

Si raccomanda l'uso della tuta da lavoro per ridurre il pericolo di lesioni in caso di contatto involontario con il getto ad alta pressione.

USO DELLA IDROPULITRICE

PANNELLO COMANDI

A - Interruttore di accensione

AVVIAMENTO DELL' IDROPULITRICE

1) Aprire rubinetto di alimentazione acqua (fig. 2A).

2) Collegare l' idropulitrice alla rete elettrica mediante interruttore omni-polare o collegando la spina alla presa di corrente.

3) Avviare l'idropulitrice ruotando l'interruttore di accensione in pos. "I" (fig. 4A).

Attenzione

Il getto d' acqua in alta pressione genera una forza di reazione sulla lancia. Tenere ben salde le impugnature della lancia.

4) Premere la leva dell' impugnatura, ed iniziare il lavaggio.

Attenzione

Le idropultrici dotate di sistema "Total stop" avviano ed arrestano il motore quando si aziona o si rilascia la leva sull' impugnatura della lancia.

Pericolo

Non bloccare la leva dell' impugnatura in posizione di erogazione.

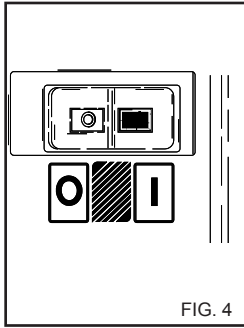
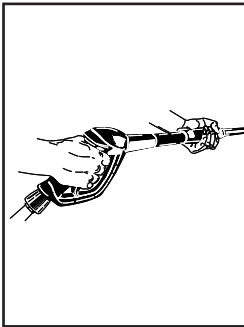

FIG. 4



IMPORTANTE!

Per eliminare eventuali impurità o bolle d'aria dal circuito idraulico, effettuare il primo avviamento dell'idropulitrice senza lancia, lasciando uscire l'acqua per alcuni secondi.

Eventuali impurità potrebbero intasare l'ugello ed impedirne il funzionamento (Fig. 5).

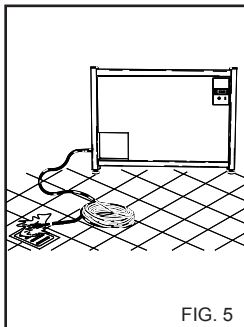

FIG. 5

UTILIZZO DEGLI ACCESSORI.

L' idropulitrice è dotata di un ugello con getto ad angolo di 25° piatto per la pulizia di vaste superfici.

Attenzione

Dirigere il getto da una distanza piuttosto elevata, per evitare danni derivanti da alta pressione.

TESTINA ROTANTE (Accessorio Optional)

L' idropulitrice può essere dotata di una testina con ugello rotante per la pulizia dello sporco più resistente.

Pericolo:

Dirigere il getto da una distanza piuttosto elevata, per evitare danni derivanti da alta pressione.

Non dirigere il getto verso persone, animali, prese elettriche.

ARRESTO DELL' IDROPULITRICE

1) Dopo l'uso con detergente, risciacquare il circuito di aspirazione; infilare il tubo di aspirazione detergente in una tanica di acqua pulita e far funzionare la pompa per 1 minuto a rubinetto dosaggio completamente aperto e lancia in fase erogazione detergente.

2) Arrestare l' idropulitrice ruotando l' interruttore di accensione in pos. "0" (fig. 4).

3) Scaricare la pressione del tubo A.P. premendo la leva della pistola.

4) Scollegare l' idropulitrice dalla rete elettrica mediante l' interruttore omni-polare o scollegando la spina dalla presa di corrente.

5) Chiudere rubinetto di alimentazione acqua (fig. 2A).

Attenzione

Quando si abbandona l' idropulitrice, anche temporaneamente, bisogna spegnerla, intervenendo sull' interruttore omni-polare o staccando la spina dalla presa di corrente.

Attenzione

Le idropultrici con dispositivo "Total stop" devono considerarsi spente con interruttore omni-polare in posizione "O" o con la spina scollegata dalla presa di corrente.

Attenzione

Quando l' idropulitrice non viene utilizzata chiudere il dispositivo di sicurezza dell' impugnatura (fig. 6).

Attenzione

Far funzionare l' idropulitrice a secco provoca gravi danni alle guarnizioni di tenuta della pompa.

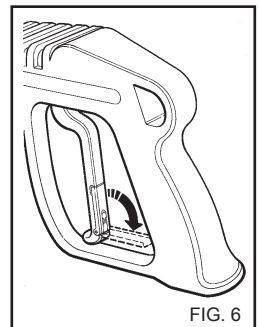

FIG. 6

CONSIGLI PER L' USO DI DETERGENTI

Questa idropulitrice è stata progettata per essere usata con detersivi forniti o consigliati dal costruttore.

L'uso di altri detersivi o sostanze chimiche può influire sulla sicurezza dell' idropulitrice.

1) Per la compatibilità con l' ambiente, si consiglia di utilizzare il prodotto detergente in maniera ragionevole, secondo le prescrizioni riportate sulla confezione del prodotto.

2) Scegliere fra la gamma dei prodotti consigliati, quello adatto al lavaggio da effettuare e diluirlo con acqua secondo le prescrizioni riportate sulla confezione del prodotto o sul catalogo dei detersivi più adatti al tipo di idropulitrice a freddo o a caldo.

3) Richiedete al vostro rivenditore il catalogo dei detersivi.

FASI OPERATIVE PER UN CORRETTO LAVAGGIO CON L' USO DEI DETERGENTI

1) Preparare la soluzione detergente più adatta allo sporco e alla superficie da lavare.

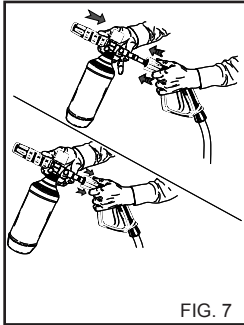

FIG. 7

2) Togliere la prolunga dall' impugnatura e inserire il kit spruzzatore detergente (fig. 7), azionare l' idropulitrice e cospargere la superficie da lavare agendo dal basso verso l' alto.

Per la versione con aspirazione detergente, attivare il comando di aspirazione del detergente presente sulla lancia (fig. 8).

Lasciare reagire per alcuni minuti.

3) Risciacquare accuratamente tutta la superficie procedendo dall' alto verso il basso con acqua ad alta pressione.

4) Dopo l'uso con detergente, risciacquare il circuito di aspirazione; infilare il tubo di aspirazione (fig. 8) detergente in una tanica di acqua pulita e far funzionare la pompa per 1 minuto, e lancia in fase erogazione detergente.

USO DELLA TESTINA REGOLABILE (Fig. 8) (Vers. DS)

La Testina Regolabile permette di selezionare il getto a bassa e alta pressione. La selezione della pressione avviene ruotando la testina. Alta pressione pos. A. Bassa pressione pos. B.

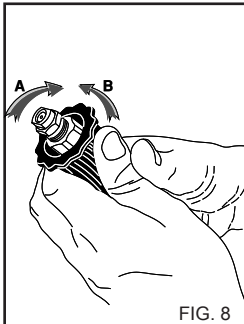

FIG. 8

REGOLAZIONE DELLA PRESSIONE

Il presente capitolo riguarda solo i modelli provvisti del dispositivo "Regolatore di pressione". Il dispositivo regolatore di pressione, fig. 9 permette di regolare la pressione di lavoro. Ruotando la manopola C in senso antiorario (B) (minimo) si ottiene così una riduzione della pressione di esercizio.

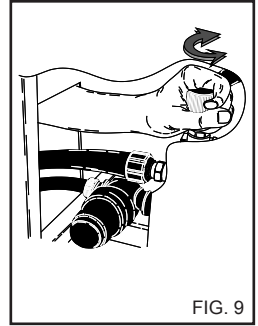

FIG. 9

MANUTENZIONE

SOLO QUANTO AUTORIZZATO NEL PRESENTE LIBRETTO ISTRUZIONI PUO' ESSERE ESEGUITO A CURA DELL' UTILIZZATORE. QUALSIASI ALTRO INTERVENTO E' VIETATO

⚠ Pericolo

Per le operazioni di manutenzione alla pompa alta pressione, alle parti elettriche e a tutte le parti aventi funzione di sicurezza è necessario rivolgersi al nostro Centro di Assistenza.

Il costruttore non risponde di manomissioni apportate al prodotto, modifiche, riparazioni e manutenzioni inadeguate eseguite da terzi senza sua esplicita autorizzazione.

La documentazione degli interventi di riparazione, degli interventi dell'assistenza programmata, nonché le eventuali certificazioni relative alla installazione dell'apparecchio in base alla legislazione vigente (Norma IEC60364-1) devono essere conservate con cura dall'utente unitamente al Libretto Istruzioni.

Periodicamente, almeno una volta all'anno, sottoporre l'idropulitrice ad un controllo generale dei dispositivi di sicurezza e delle tarature presso un nostro centro di assistenza tecnica.

⚠ Pericolo

Prima di eseguire qualsiasi manutenzione scollegare l'idropultrice dalla rete elettrica mediante l'interruttore onnipolare o scollegando la spina dalla presa di corrente, ed idrica chiudendo il rubinetto di alimentazione (Vedi capitoli allacciamento alla rete elettrica ed idrica). A manutenzione ultimata prima di ricollegare l'idropultrice alla rete elettrica ed idrica assicurarsi che tutti i pannelli di chiusura siano stati rimontati correttamente e fissati con le viti previste.

La non osservanza della prescrizione può essere causa di pericolo di folgorazione.

PRECAUZIONI CONTRO IL GELO

L' idropultrice non deve essere esposta al gelo.

A fine lavoro o per soste prolungate, qualora l'idropultrice venisse lasciata in ambienti esposti al gelo è obbligatorio l'uso di antigelo per prevenire gravi danni al circuito idraulico.

OPERAZIONI PER L'USO DI ANTIGELO (Fig. 10)

- 1- Chiudere l'alimentazione idrica (rubinetto), scollegare il tubo di alimentazione e far funzionare l'idropultrice fino al completo svuotamento.
- 2- Arrestare l'idropultrice con l'interruttore di accensione in pos. "0".
- 3- Preparare un recipiente con la soluzione del prodotto antigelo.
- 4- Immergere il tubo di alimentazione nel recipiente con la soluzione antigelo.
- 5- Avviare l'idropultrice con l'interruttore di accensione in pos. "I".
- 6- Far funzionare l'idropultrice fino alla fuoriuscita dell'antigelo dalla lancia.
- 7- Far aspirare antigelo anche dall'aspirazione del detergente.
- 8- Spegner l'idropultrice e scollegarla dall'alimentazione elettrica mediante l'interrutto-

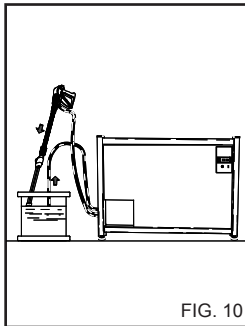

FIG. 10

⚠ Attenzione

L' antigelo è un prodotto che può causare danni da inquinamento ambientale; pertanto per l' uso devono essere attentamente seguite le istruzioni riportate sulla confezione del prodotto. (Non disperdere nell' ambiente.)

re onnipolare o scollegando la spina dalla presa di corrente.

CONTROLLO LIVELLO E CAMBIO OLIO POMPA

Controllare periodicamente il livello dell'olio della pompa alta pressione tramite la spia (fig. 11A) o l'asta di controllo livello (fig. 11B). Qualora l'olio si presenti lattiginoso, chiamare subito l'assistenza tecnica.

Cambiare l'olio dopo le prime 50 ore di lavoro e, successivamente ogni 500 ore o una volta all'anno.

Agire come segue:

- 1) Svitare il tappo di scarico situato sotto la pompa (fig. 11C).
- 2) Svitare il tappo con l'asta di controllo livello (fig. 11).
- 3) Lasciare sgocciolare completamente l' olio in un recipiente consegnandolo ad un centro di raccolta autorizzato per lo smaltimento.
- 4) Avvitare il tappo di scarico ed introdurre l'olio dal foro superiore (fig. 12A) fino al livello indicato sulla spia (fig. 12B).

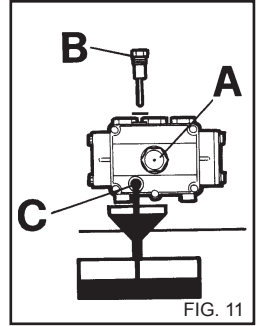

FIG. 11

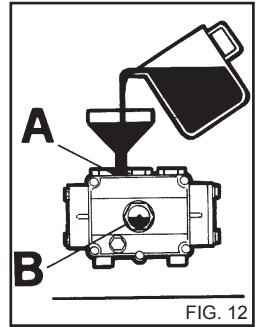

FIG. 12

Usare esclusivamente olio SAE 15 W40.

Per le idropultrici senza tappo scarico olio, richiedere l' intervento dell' assistenza tecnica per la sostituzione.

PULIZIA FILTRO ACQUA

Periodicamente pulire il filtro d'acqua e liberarlo da eventuali impurità (fig. 13).

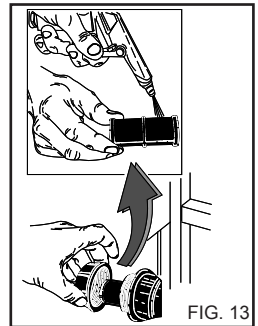

FIG. 13

SOSTITUZIONE UGELLO ALTA PRESSIONE

Importante

Periodicamente è necessario la sostituzione dell' ugello alta pressione montato sulla lancia essendo questi un componente soggetto a normale usura in funzionamento. L' usura è generalmente identificabile da un calo della pressione di funzionamento dell' idropultrice. Per l'eventuale sostituzione rivolgersi al fornitore e/o rivenditore per istruzioni.

Italiano

TABELLA RIEPILOGATIVA MANUTENZIONE ORDINARIA A CURA DELL' UTENTE

Descrizione operazioni:

Controllo cavo elettrico-tubi-raccordi alta pressione	Ad ogni uso
1° cambio olio pompa A.P.	Dopo 50 ore
Cambi successivi olio pompa A.P.	Ogni 500 ore
Pulizia filtro acqua	Ogni 50 ore

TABELLA RIEPILOGATIVA MANUTENZIONE STRAORDINARIA A CURA DEL CENTRO DI ASSISTENZA

Descrizione operazioni:

Sostituzione guarnizioni pompa A.P.	Ogni 500 ore
Sostituzione ugello lancia	Ogni 200 ore
Taratura e verifica dei dispositivi di sicurezza.	1 volta all'anno

IMPORTANTE:

I tempi indicati sono per condizioni normali di funzionamento. Per impieghi gravosi diminuire gli intervalli di ogni operazione. **Per la manutenzione e/o riparazione utilizzare solo ricambi originali che offrono le maggiori caratteristiche di qualità, affidabilità e sicurezza. Il mancato uso di ricambi originali libera il costruttore da ogni responsabilità e le trasferisce a chi esegue l'intervento.**

ACCANTONAMENTO

In caso di accantonamento per lungo periodo è necessario scollegare le fonti di alimentazione, svuotare/i serbatoi contenenti i liquidi di funzionamento e provvedere alla protezione di quelle parti che potrebbero risultare danneggiate in seguito al deposito di polvere.

Ingrassare le parti che si potrebbero danneggiare in caso di essiccazione quali i tubi di condotta. In occasione della rimessa in funzione verificare che non vi siano crepe o tagli nei tubi di collegamento idrico.

Oli e prodotti chimici devono essere smaltiti in accordo alle leggi vigenti.

ROTTAMAZIONE

Allorché si decida di non utilizzare più l' idropulitrice, si raccomanda di renderla inoperante asportando il cavo di alimentazione dell'energia elettrica. Si raccomanda inoltre di rendere innocue quelle parti dell' idropulitrice suscettibili di costituire un pericolo, specialmente per i bambini che potrebbero servirsi dell' idropulitrice fuori uso per i propri giochi. Il prodotto è un rifiuto speciale di tipo RAEE, e risponde ai requisiti richiesti dalle nuove direttive a tutela dell' ambiente. Deve essere smaltito separatamente ai rifiuti comuni in ottemperanza alle leggi e norme vigenti.

Non utilizzare come pezzi di ricambio le parti smontate da rottamare.

Italiano

INCONVENIENTI - RIMEDI

Prima di qualsiasi operazione scollegare l' idropulitrice dalla rete elettrica mediante l'interruttore omnipolare o scollegando la spina dalla presa di corrente, ed idrica.

INCONVENIENTI	CAUSE	RIMEDI
Ruotando l'interruttore l' idropulitrice non parte.	Assenza di collegamento elettrico.	Controllare la tensione di rete (vedere caratteristiche tecniche).
	Intervento protezione termica.	Ripristinare (In caso di ulteriore intervento consultare l' assistenza tecnica).
	Intervento interruttore omnipolare.	Ripristinare (In caso di ulteriore intervento consultare l' assistenza tecnica).
Non c'è erogazione di getto.	Collegamento rete idraulica difettoso.	Controllare.
	Filtro acqua intasato.	Pulirlo.
	Rubinetto di rete chiuso.	Aprirlo.
La pompa gira ma non raggiunge la pressione nominale.	Filtro alimentazione acqua intasato.	Pulirlo.
	Collegamento rete idraulica difettoso.	Controllare.
	Valvola di regolazione pressione impostata su minimo	Regolare.
	Ugello lancia usurato.	Richiedere intervento Centro di Assistenza.
A lancia aperta la pressione scende e sale.	Dispositivo aspirazione detergente su lancia aperto. (Vers. DS)	Chiuderlo.
	Valvole sporche o usurate	Richiedere intervento Centro di Assistenza.
Aspirazione detergente insufficiente.	Ugello intasato o deformato.	Pulirlo o richiedere intervento Centro di Assistenza.
	Alimentazione insufficiente.	Controllare.
Presenza di acqua nell'olio.	Detergente esaurito.	Riempire la tanica con detergente.
	Comando sulla lancia non azionato.	Posizionare il comando sulla lancia.
Perdite d' acqua dalla testata.	Anelli di tenuta paraolio usurati.	Richiedere intervento Centro di Assistenza.
	Guarnizioni di tenuta usurate.	Richiedere intervento Centro di Assistenza.

IMPORTANTE:

Per la manutenzione e/o riparazione utilizzare solo ricambi originali che offrono le maggiori caratteristiche di qualità, affidabilità e sicurezza. Il mancato uso di ricambi originali libera il costruttore da ogni responsabilità.

Congratulations! We wish to thank you

for buying this cleaner. You have shown that you do not accept compromises: *you want the best*. We have prepared this manual to enable you to fully appreciate the qualities and high performance that this cleaner can offer you.

Please read it completely before using the machine.

The **CE** mark on your cleaner shows that it has been constructed in compliance with the European Standards on safety.

We can also offer you a wide range of cleaning machines such as:

VACUUM CLEANERS, FLOOR CLEANERS, FLOOR SWEEPERS and a complete range of **ACCESSORIES, CHEMICALS** and **DETERGENTS** suitable for cleaning all kinds of surfaces.

Ask your Dealer for the complete catalogue of our products.

TRANSLATION OF ORIGINAL INSTRUCTIONS

The text has been carefully checked, however any misprints should be notified to the manufacturer.

The manufacturer also reserves the right to alter and update this publication without prior notice for the sake of product improvement.

All reproductions of this manual, in whole or in part, are forbidden without the manufacturer's authorization.

PREPARING THE CLEANER

Fitting the lance.

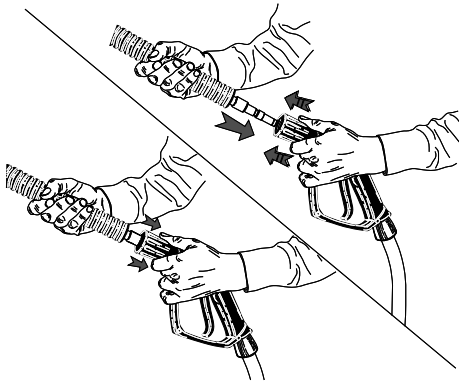

Fitting the lance.

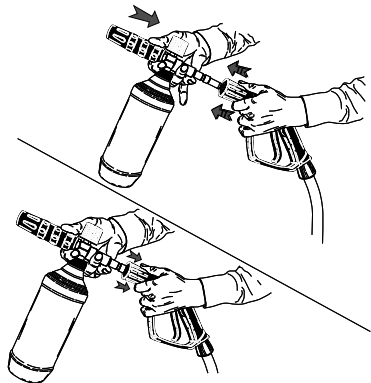

Water circuit connection.

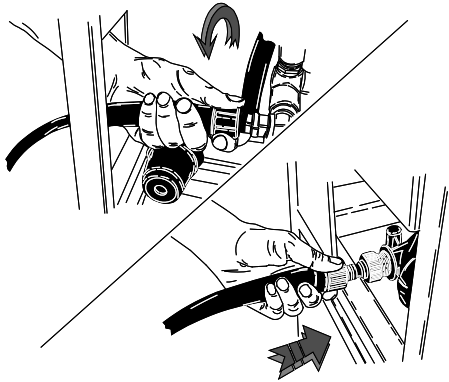

Electrical connection.

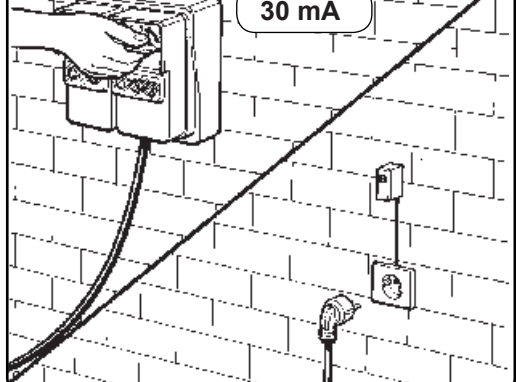

Continue reading this manual without connecting the cleaner to the power mains and the water supply.

DESCRIPTION OF SYMBOLS ON THE CLEANER

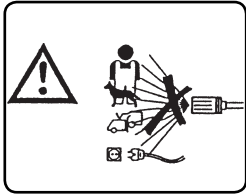

DO NOT DIRECT THE JET AGAINST PEOPLE, ANIMALS, POWER SOCKETS OR THE MACHINE ITSELF.

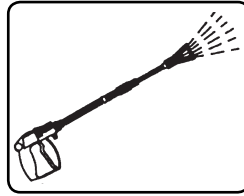

WATER OUTPUT.

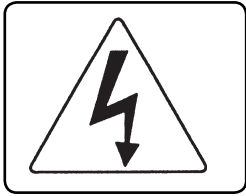

ATTENTION: RISK OF ELECTRIC SHOCK.

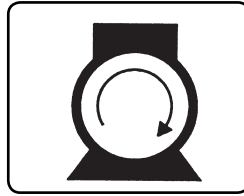

SWITCHING ON THE PUMP MOTOR.

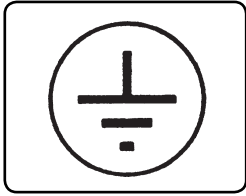

EARTH.



CHEMICALS (DETERGENT).

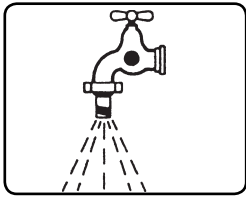

WATER INPUT.



SPECIAL WASTE. DO NOT DISPOSE OF WITH ORDINARY WASTE.



DO NOT FEED WITH DRINKING WATER. USE AN EN 12729 TYPE BA SYSTEM SEPARATOR.



USE APPROPRIATE PERSONAL PROTECTION DEVICES.

CLASSIFICATION OF RISKS:**⚠ Danger**

Identifies an imminent risk which could lead to serious or fatal injury.

⚠ Warning

Identifies a risk situation which could lead to serious injury.

Information

Identifies a risk situation which could lead to minor injury or damage to things.

PREFACE**⚠ Warning**

You must read this manual before installing, starting up and using the high pressure washer.

This manual is an integral part of the product.

Read the warnings and instructions contained in the manual carefully as they provide important information on **USER SAFETY** and **MAINTENANCE**, paying particular attention to the general safety regulations.

KEEP THIS MANUAL IN A SAFE PLACE FOR FUTURE REFERENCE.**⚠ Warning**

Those operating and servicing the high pressure washer must be aware of the contents of this manual.

CLASSIFICATION

The user must respect the conditions for using a high pressure washer specified in current regulations and standards. In particular you must respect the classification below.

The high pressure washer is classified as a **Class I** appliance for protection against electric shock.

The high pressure washer is regulated in the factory and all safety devices are sealed. **They must not be adjusted.**

The high pressure washer must always be used on firm flat ground. It must never be moved while in operation or when connected to the mains electricity supply.

The high pressure washer is considered as a permanently installed appliance.

Failure to respect this classification may be a cause of **danger**.

The high pressure washer must not be used in the presence of corrosive or potentially explosive atmospheres (vapours or gases).

GENERAL SAFETY RULES FOR THE USE OF HIGH PRESSURE CLEANERS**⚠ Warning**

- The high pressure washer must be electrically connected by a qualified electrician able to operate in respect of current regulations and standards (in compliance with the provisions of IEC 60364-1) and in accordance with the Manufacturer's instructions. Incorrect connection may cause damage to people, animals or things and absolves the Manufacturer of all liability.

- High pressure washers with a power rating of less than 3 kW are fitted with a plug for connection to the mains electricity supply.

- Make sure the power rating of the electrical installation and sockets is adequate for the maximum power of the appliance as indicated on the rating plate (kW).

If in doubt, contact a qualified electrician.

If the socket and the plug on the appliance are incompatible, have the socket replaced with a suitable type by a qualified electrician. Before connecting the high pressure washer, make sure the specification on the rating plate is compatible with that of the mains electricity supply.

- Do not use extensions to power the high pressure washer.

If you use an extension, the plug and socket must be watertight. Unsuitable extensions may be dangerous.

- The electrical safety of the high pressure washer is guaranteed only when it is correctly connected to an efficient earth system as specified by current electrical safety standards and regulations (in compliance with the provisions of IEC 60364-1).

English

- This fundamental safety requirement must be verified. If in doubt have the electrical installation checked by a qualified electrician. An unearthed electrical installation absolves the Manufacturer of all liability for damage.

- The high pressure washer must be connected to the mains electricity supply by means of an omnipolar switch with a minimum contact opening of 3 mm and electrical characteristics suitable for the appliance (this requisite is not applicable to high pressure washers with a plug and a power rating of less than 3kW).

It is recommended that the electric supply to this machine should include a residual current device that will interrupt the supply if the leakage current to earth exceeds 30 mA for 30 ms or a device that will prove the earth circuit.

- The high pressure washer is disconnected from the mains electricity supply only when unplugged from the mains socket or when the omnipolar switch in the mains installation is turned off.

Failure to respect the above absolves the Manufacturer of all liability and represents negligent use of the product.

- The high pressure washer is considered as a permanently installed appliance.

- High pressure washers with Total Stop device are considered off when the omnipolar switch is in the "0" position and when unplugged from the mains socket.

- The high pressure washer is not intended for use by children, adolescents or persons with reduced physical, sensory or mental capabilities, under the influence of alcohol or lacking experience and knowledge. Children must be supervised to ensure they do not play with the high pressure washer.

- Water passing through a system separator is no longer classified as drinking water. Use a suitable EN 12729 type BA system separator.

- Use exclusively original accessories offering a guarantee of safe operation.

- The hose connecting the lance to the high pressure washer must not be damaged. If it is damaged, replace it immediately.

- The hose must be marked with the permitted pressure, date of fabrication and manufacturer.

- High pressure hoses, fittings and couplings are important for the safety of the high pressure washer. Use original spare parts approved by the Manufacturer only.

- Do not use the high pressure washer if there are people and/or animals within its operating range.

- High pressure jets may be dangerous if not used correctly. The jet must never be directed at people and/or animals, electrical appliances or the high pressure washer itself.

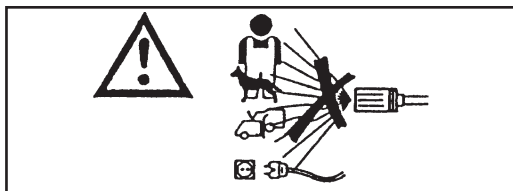

- The water jet generates recoil on the lance. Hold the lance handgrip firmly.

- Use of the high pressure washer must be assessed according to the type of washing to be done. Take precautions against the expulsion of solid material or corrosive substances by using suitable protective garments.

- Use of the high pressure washer must be assessed according to the area where the washing will be done (e.g.: food companies, pharmaceutical companies, etc.).

The relative safety standards and conditions must be respected.

- Do not aim the jet at yourself or others to clean clothing or footwear.

- Blocking the lance trigger (lever) in the delivery position during operation is prohibited.

- Before cleaning and/or maintenance, disconnect the high pressure washer from the mains electricity and water supply.

- Periodically, at least once a year, have the safety devices inspected by an authorised technical service centre.

- If the machine is used in a closed room, install a fume extraction system and ensure the room is adequately ventilated.

- Never obstruct ventilation and heat dispersion slits.

- Do not use the high pressure washer if the power cable is damaged.

If the cable is damaged, have it replaced by an authorised technical service centre only. The power cable must not be replaced by the user.

- The power cable must never be placed under mechanical stress. It must be protected against accidental crushing.

- The following fundamental rules must be observed when using any electrical equipment:

- do not touch the appliance with the hands or feet
- do not use the equipment in bare feet or

with unsuitable clothing;

- do not pull the power cable or the appliance itself to unplug the plug from the mains socket.

(for high pressure washers with a power rating of less than 3 kW fitted with a plug).

- In the event of malfunction and/or poor operation of the high pressure washer, turn it off, disconnect it from the mains electricity supply using the omnipolar switch (or in the case of high pressure washers with a power rating of less than 3 kW by unplugging from the mains socket) and disconnect from the water supply. Do not tamper.

The high pressure washer is classified as a **Class I** appliance for protection against electric shock.

Contact an authorised technical service centre.

Failure to respect the above absolves the Manufacturer of all liability and represents negligent use of the product.

DESIGNATED USE

The appliance is designed exclusively for the cleaning of machinery, vehicles, buildings, utensils and in general surfaces suitable for treatment with a high pressure jet of cleaning solution at between 25 and 250 bars (360-3600 PSI).

It has been designed for use with the detergents supplied or recommended by the Manufacturer.
The use of other detergents or chemicals products may jeopardise the safety of the appliance.

This appliance must be used exclusively for the purposes for which it was designed.

All other uses are considered improper and unreasonable.

Examples of unreasonable use include:

- Washing surfaces not suitable for treatment with a high pressure jet.
- Washing people, animals, electrical appliances and the appliance itself.
- Use of unsuitable detergents or chemical products.
- Blocking the lance trigger in the delivery position.

Improper, incorrect or unreasonable use absolves the Manufacturer of all liability.

All high pressure washers are constructed in compliance with current safety standards and regulations.

PRELIMINARY OPERATIONS

UNPACKING

After unpacking the high pressure washer, make sure it is intact and undamaged.

If in doubt, do not use.

Contact your dealer.

Packaging elements (plastic bags, boxes, nails, etc.) must not be left within reach of children as they are a potential source of danger and must be disposed of or stored in compliance with national environmental protection standards.

ASSEMBLING DISASSEMBLED PARTS OF THE MACHINE.

The main parts of the machine and safety devices are assembled by the Manufacturer.

To facilitate packing and transport, a number of secondary components of the high pressure washer are supplied disassembled.

The user is responsible for assembling these components according to the instructions provided in each assembly kit.

RATING PLATE:

The rating plate with the principal technical characteristics of your high pressure washer is located on the trolley and is always visible.

Warning

On receipt of the product, make sure the rating plate is present. Otherwise contact the Manufacturer and/or dealer immediately.

Use of equipment without a rating plate absolves the Manufacturer of all liability. Products without a rating plate must be considered anonymous and potentially dangerous.

MULTIPLE INSTALLATION

The wall mounted high pressure washer can be stacked in columns of a maximum of three modules.

Fit the feet into the corresponding housings on the frame.

The wall mounted high pressure washer must always be fixed to a wall by means of screws.

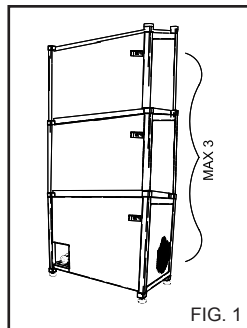

FIG. 1

COMMAND AND CONTROL DEVICES

Warning

Before connecting the high pressure washer to the mains electricity and water supplies, you should familiarise yourself with the command and control devices.

To do this, follow the instructions in this manual and refer to the relative figures.

CONNECTING TO THE MAINS WATER SUPPLY

Connect the water supply hose to the mains water supply (fig. 2A) and to the coupling on the high pressure washer (fig. 2B). Check that the mains water supply provides a sufficient quantity and pressure of water to operate the high pressure washer 2 - 8 BAR. (29 - 116 PSI).

Maximum inflow water temperature 50°C. (122°F).

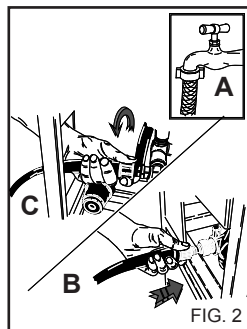

FIG. 2

ASSEMBLING THE ACCESSORIES

Warning

Risk of injury.

Use only original accessories provided or authorised by the Manufacturer.

Mount the accessories only when the appliance is off.

Connect the high pressure hose to the high pressure washer (fig. 2C) and to the lance (fig. 3).

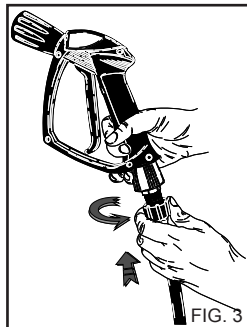

FIG. 3

Information

The high pressure washer must be operated with clean water

 **Danger.**

Dirty or sandy water, or water containing corrosive chemicals or solvents seriously damage the high pressure washer.

Failure to respect the above absolves the Manufacturer of all liability and represents negligent use of the product.

**Information**

Respect the instructions provided by the water utility company.

Current regulations specify that the appliance may not be connected to the drinking water supply unless a suitable system separator is fitted.

Use a suitable EN 12729 type BA system separator.

Water passing through a system separator is no longer classified as drinking water.

 **Warning**

Do not connect the machine to a drinking water container.

 **Danger**

Never suck up liquids containing solvents or acids in the pure state,

for example petrol, paint solvents or diesel.

The spray mist from the lance is highly inflammable, explosive and poisonous.

Never use acetone, acids in the pure state and solvents as they seriously damage the high pressure washer.

CONNECTING TO THE MAINS ELECTRICITY SUPPLY

The high pressure washer must be connected to the mains electricity supply by a qualified electrician able to operate in respect of current standards and regulations.

Check that the mains voltage corresponds to the voltage of the high pressure washer as given on the rating plate.

 **Danger**

- The power cable must be protected from accidental crushing.

- Do not use the high pressure washer if the power cable is damaged.

- The following fundamental rules must be observed when using any electrical equipment:

- do not touch the appliance with wet hands or feet ;

- do not use the equipment in bare feet or with unsuitable clothing;

- do not pull the power cable or the appliance itself to unplug the plug from the mains socket.

(for high pressure washers with a power rating of less than 3 kW fitted with a plug).

The high pressure washer is classified as a **Class I** appliance for protection against electric shock.

Failure to respect the above absolves the Manufacturer of all liability and represents negligent use of the product.

CLOTHING AND EQUIPMENT

Wear safety shoes with non-slip soles.



Wear protective goggles or visor and safety garments.

You are recommended to wear overalls to reduce the risk of injury caused by involuntary contact with the high pressure jet.

USING THE HIGH PRESSURE WASHER

CONTROL PANEL

A - ON/OFF switch

STARTING THE HIGH PRESSURE WASHER

- 1) Open the water supply tap (fig. 2A).
- 2) Connect the high pressure washer to the mains electricity supply by an omnipolar switch or by plugging it into the mains socket..
- 3) Turn the high pressure washer on by turning the ON/OFF switch to the "I" position (fig. 4A).

⚠ Warning

The water jet generates recoil on the lance. Hold the lance handgrip firmly.

- 4) Press the handgrip trigger and start washing.

⚠ Warning

In high pressure washers with the Total Stop system, the motor starts and stops when the trigger on the lance handgrip is pressed or released.

⚠ Danger

Do not block the handgrip trigger in the delivery position.

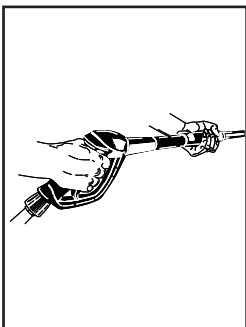
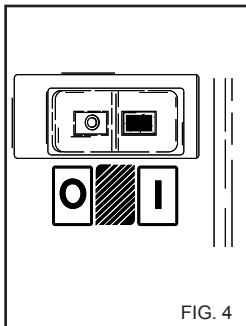

IMPORTANT INFORMATION!

To eliminate impurities or air bubbles from the hydraulic circuit, start up the high pressure washer for the first time without the lance and allow the water to flow out for a few seconds. Impurities could block the nozzle and prevent it from operating (fig. 5).

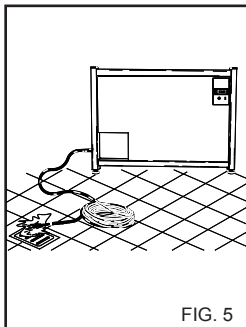

USING THE ACCESSORIES.

The high pressure washer has a nozzle with a flat 25° angle jet for cleaning large surfaces.

⚠ Warning

Aim the jet from a certain distance to avoid damage caused by the high pressure.

ROTARY HEAD (optional accessory)

The high pressure washer can be fitted with a head with rotary nozzle to clean the most stubborn dirt .

⚠ Danger:

Aim the jet from a certain distance to avoid damage caused by the high pressure.

Do not aim the jet at people, animals or electrical sockets.

STOPPING THE HIGH PRESSURE WASHER

- 1) After using with detergent, rinse the suction circuit. Place the detergent suction hose in a container of clean water and operate the pump for a minute with the detergent tap fully open and the lance in the detergent delivery phase.
- 2) Turn the high pressure washer off by turning the ON/OFF switch to the "0" position (fig. 4).
- 3) Release the pressure in the H.P. hose by pressing the gun trigger.
- 4) Disconnect the high pressure washer from the mains electricity supply by the omnipolar switch or unplugging it from the mains socket.
- 5) Close the water supply tap (fig. 2A).

⚠ Warning

When you leave the high pressure washer unattended even briefly, turn it off by the omnipolar switch and unplugging it from the mains socket.

⚠ Warning

High pressure washers with Total Stop device are considered off when the omnipolar switch is in the "0" position or when unplugged from the mains socket.

⚠ Warning

When the high pressure washer is not in use, close the safety device on the handgrip (fig. 6).

⚠ Warning

Operating the high pressure washer without water seriously damages the pump gaskets.

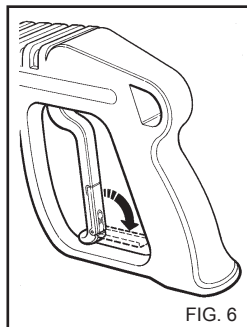

TIPS FOR DETERGENT USE

This high pressure washer has been designed for use with the detergents supplied or recommended by the Manufacturer.

The use of other detergents or chemical products may jeopardise the safety of the high pressure washer.

- 1) To ensure environmental compatibility, detergents should be used rationally, following the instructions on the product pack.
- 2) From the range of recommended products, choose the product most suitable for the washing to be performed and dilute with water following the instructions on the pack or in the catalogue of detergents suitable for the type of hot or cold high pressure washer.
- 3) Ask your dealer for the detergents catalogue.

PROCEDURE FOR CORRECT WASHING USING DETERGENTS

1) Prepare the detergent solution most suitable for the dirt and surface to be washed.

2) Detach the extension from the handgrip and fit the detergent spray kit (fig. 7), operate the high pressure washer and spray the surface to be washed, working from the bottom upwards.

For the version with detergent suction, activate the detergent suction control on the lance (fig. 8).

Leave to work for a few minutes.

3) Rinse all the surface thoroughly with pressurised water, proceeding from the top downwards.

4) After using the detergent, rinse the suction circuit. Place the detergent suction hose (fig. 8) in a container of clean water and operate the pump for 1 minute with the lance in the detergent delivery phase.

USING THE ADJUSTABLE HEAD (Vers. DS)

The adjustable head enables you to select a low or high pressure jet.

The pressure is selected by rotating the head.

High pressure pos. A.
Low pressure pos. B.

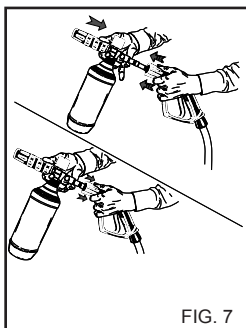

FIG. 7

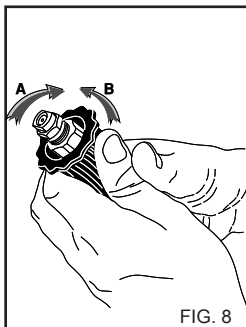

FIG. 8

PRESSURE REGULATION

This chapter applies to models with “pressure regulator” only. The pressure regulator (fig. 9) enables the working pressure to be adjusted.

Turn the knob C anticlockwise (B) (minimum) to reduce working pressure.

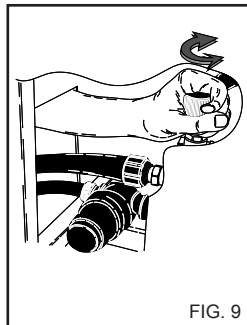

FIG. 9

MAINTENANCE

**ONLY THE OPERATIONS AUTHORISED IN THIS MANUAL
MAY BE PERFORMED BY THE USER.
ALL OTHER OPERATIONS ARE PROHIBITED.**

Danger

Maintenance of the high pressure pump, electrical parts and all components with a safety function must be carried out by an authorised technical service centre only.

The manufacturer is not liable in case of tampering, changes, incorrect repairs or maintenance carried out on the machine by a third person not provided with the manufacturer's authorization.

All documents pertaining to the repair and planned service interventions, as well as any certificates concerning the device installation according to the laws in force (IEC 60364-1 standard) must be kept carefully by the user, together with the Instructions Manual.

Periodically, at least once a year, have the safety devices and the rated values checked at one of our technical service centres.

⚠ Danger

Before performing any maintenance operations, disconnect it from the water supply by closing the tap and the mains electricity supply (by turning off the omnipolar switch and unplugging it from the mains socket) (see chapters on connecting to the mains electricity and water supplies).

After completing the maintenance, before reconnecting the high pressure washer to the mains electricity and water supplies, make sure the panels are replaced correctly and fixed with the screws.

If this is not done, there is a danger of electric shock.

FREEZE PROTECTION

The high pressure washer must not be allowed to freeze.

At the end of work or if the high pressure washer is left unused for some time in an environment at risk of freezing, you must use antifreeze to prevent serious damage to the hydraulic circuit.

FILLING WITH ANTIFREEZE (fig. 10).

- 1- Turn off the water supply (tap), disconnect the fill hose and operate the high pressure washer until it is completely empty.
- 2- Stop the high pressure washer by placing the ON/OFF switch in the "0" position.
- 3- Prepare the antifreeze solution in a container.
- 4- Place the water supply hose in the container with the antifreeze solution.
- 5- Turn the high pressure washer on by placing the ON/OFF switch in the "I" position.
- 6- Also suck up the antifreeze with the detergent suction hose.
- 7- Far aspirare antigelo anche dall'aspirazione del detergente.
- 8- Turn the high pressure washer off and disconnect from the mains electricity supply by the omnipolar switch

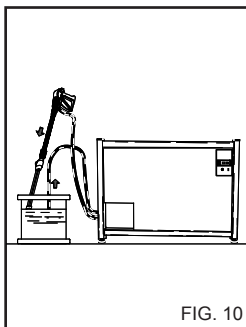

FIG. 10

⚠ Warning

Antifreeze may cause pollution. Always follow the instructions on the pack closely. (Do not dispose of in the environment).

or unplugging it from the mains socket.

CONTROLLO LIVELLO E CAMBIO OLIO POMPA

Check the level of oil in the high pressure pump by means of the sight glass (fig. 11A) or dipstick (fig. 11B).

If the oil is milky, contact a technical service centre..

Change the oil after the first 50 hours of work and then after every 500 hours or once a year.

Proceed as follows:

- 1) Unscrew the oil drain plug under the pump (fig. 11C).
- 2) Unscrew the cap with the dipstick (fig. 11).
- 3) Allow the oil to drain completely into a recipient and consign it to an authorised oil disposal centre.
- 4) Screw up the drain plug and pour the oil into the top hole (fig. 12A) until it reaches the level indicated on the sight glass (fig. 12B).

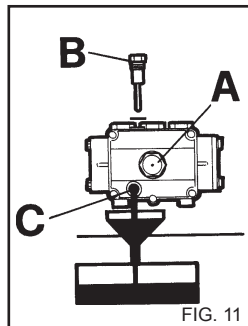

FIG. 11

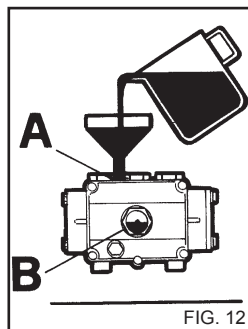

FIG. 12

Use SAE 15 W40 oil only.

For high pressure washers without oil drain plug, contact a technical service centre for its replacement.

CLEAN THE WATER FILTER

Clean the water filter periodically and free it from impurities (fig. 13).

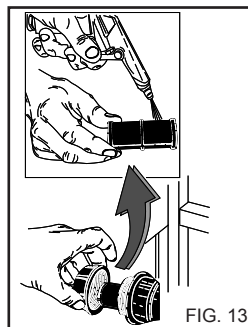

FIG. 13

REPLACING THE HIGH PRESSURE NOZZLE

Information

The high pressure nozzle on the lance must be replaced regularly as it is exposed to wear during operation. Wear is generally noticeable by a drop in the working pressure of the high pressure washer. To replace, contact your supplier and/or dealer for instructions.

English

TABLE OF ROUTINE MAINTENANCE TO BE PERFORMED BY THE USER

Description of operations:

Checking power cable/hoses/high pressure couplings.	Each time the high pressure washer is used
1st change H.P. pump oil	After 50 hours
Subsequent changes H.P. pump oil	Every 500 hours
Cleaning the water filter.	Every 50 hours

SUMMARY OF EXTRAORDINARY MAINTENANCE TO BE PERFORMED BY A TECHNICAL SERVICE CENTRE

Description of operations:

Replacing H.P. pump gaskets.	Every 500 hours
Replacing the lance nozzle	Every 200 hours
Calibrating and checking the safety devices.	Once a year

INFORMATION :

The times indicated are for normal operating conditions. For heavy use, reduce the time intervals for each operation.

During maintenance and/or repairs, use original spare parts only as these guarantee greater quality, reliable and safety characteristics. Failure to use original spare parts absolves the Manufacturer of all liability which passes to the person responsible for the operation.

STORAGE

If the high pressure washer is stored for long periods, disconnect it from the electricity and water supplies, empty the tank(s) containing the operating fluids and make sure parts which might be damaged by dust are protected.

Grease parts which might be damaged by drying out such as the hoses. When preparing for storage, make sure the water supply hoses are free of cracks or cuts.

Oils and chemical products must be disposed of in accordance with current legislation.

SCRAPPING

If you no longer want to use the high pressure washer, you should make it inoperative by removing the power cable.

In addition, parts of the high pressure washer which may represent a hazard, especially for children who may use the decommissioned equipment to play with, should be rendered harmless.

The product is classified as WEEE type special waste and is covered by the requisites of the new environmental protection regulations. It must be disposed of separately from ordinary waste in compliance with current legislation and standards.

Do not use components dismantled for scrapping as spare parts.

English

TROUBLESHOOTING

Before performing any operation on the high pressure washer, disconnect it from the water supply and the mains electricity supply (by turning off the omnipolar switch or unplugging it from the mains socket).

PROBLEM	CAUSE	REMEDY
When the switch is turned, the high pressure washer does not start.	No electrical connection.	Check the mains voltage (see technical specifications).
	Thermal cutout has tripped.	Reset (if it trips again, consult a technical service centre).
	The omnipolar switch is off.	Reset (if it trips again, consult a technical service centre).
No jet is produced.	Incorrect connection to the mains water supply.	Check.
	Clogged water filter.	Clean.
	Mains tap closed.	Open.
The pump functions but does not reach the rated pressure.	Water supply filter clogged.	Clean.
	Incorrect connection to the mains water supply.	Check.
	Pressure regulation valve set to minimum	Adjust.
	Lance nozzle worn.	Contact a technical service centre.
	Detergent suction device on the lance open (DS version).	Close it.
	Valves dirty or worn.	Contact a technical service centre.
With the lance open, the pressure rises and falls.	Nozzle clogged or distorted.	Clean or contact a technical service centre.
	Insufficient water supply.	Check.
Insufficient detergent suction..	No detergent. Lance control not activated.	Fill the tank with detergent. Position the lance control.
There is water in the oil.	Oil seal rings worn.	Contact a technical service centre.
Water leaks from the head.	Worn gaskets.	Contact a technical service centre.

INFORMATION:

During maintenance and/or repairs, use original spare parts only as these guarantee greater quality, reliable and safety characteristics. Failure to use original spare parts absolves the manufacturer of all liability.

Félicitations! Nous vous remercions

d'avoir acheté ce nettoyeur, vous avez démontré que vous n'acceptez aucun compromis: **vous voulez le meilleur.** Nous avons préparé ce manuel pour vous permettre d'apprécier pleinement les qualités et les performances de ce nettoyeur. Nous vous recommandons de le lire entièrement avant d'utiliser l'appareil. Le marquage **CE** sur le nettoyeur atteste que l'appareil est conforme aux Normes Européennes en matière de Sécurité.

Nous vous proposons en outre une vaste gamme de machines pour le nettoyage telles que: **ASPIRATEURS, AUTOLAVEUSES, BALAYEUSES** ainsi qu'une gamme complète d'accessoires, produits chimiques détergents qui vous permettront de nettoyer n'importe quel sol. Demandez à votre revendeur le catalogue complet de nos produits.

TRADUCTION DES INSTRUCTIONS ORIGINALES

Le texte a été contrôlé attentivement, cependant les fautes d'impression éventuelles devront être communiquées au fabricant.

En outre, afin d'améliorer le produit, le fabricant se réserve le droit d'apporter des modifications et de mettre à jour ce livret sans préavis.

Toute reproduction, totale ou partielle, de ce livret est interdite sans l'autorisation du fabricant.

PRÉPARATION DU NETTOYEUR

Montage de la lance.

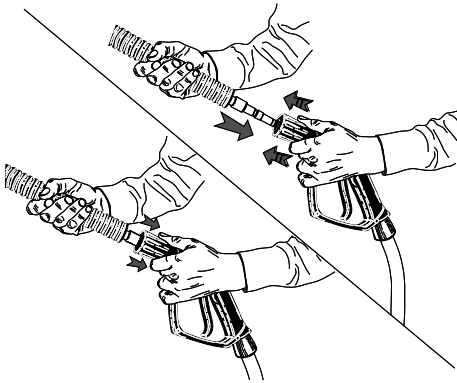

Montage de la lance.

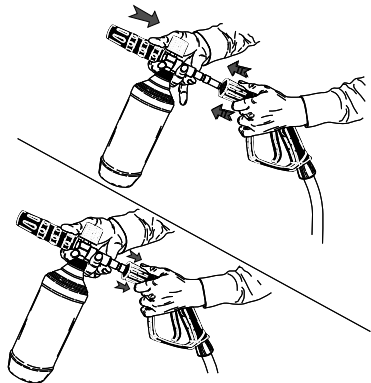

Raccordement réseau d'eau.

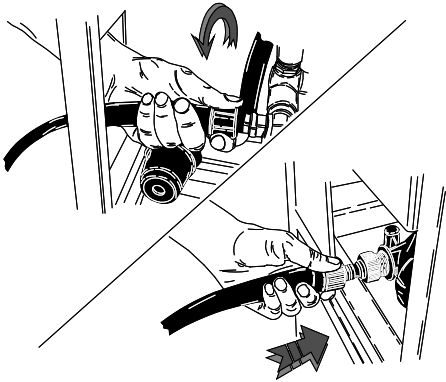

Raccordement électrique.

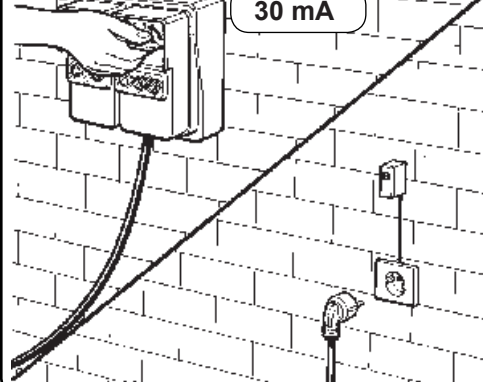

Lire ce livret avant de brancher le nettoyeur sur le réseau électrique et sur le réseau d'eau.

DESCRIPTION DES PICTOGRAMMES PLACÉS SUR LE NETTOYEUR

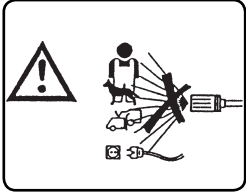

NE PAS DIRIGER LE JET SUR DES PERSONNES, DES ANIMAUX, DES PRISES DE COURANT OU SUR LA MACHINE ELLE-MÊME.

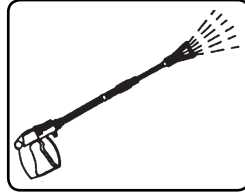

SORTIE D'EAU.

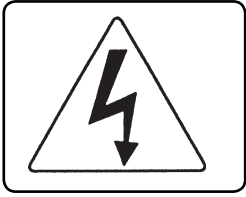

ATTENTION DANGER D'ÉLECTROCUTION.



DÉMARRAGE MOTEUR POMPE.

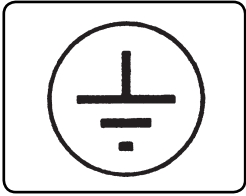

MISE À LA TERRE.



PRODUIT CHIMIQUE (DÉTHERGENT)

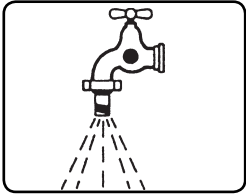

ENTRÉE D'EAU.



DÉCHET SPÉCIAL. NE PAS ÉLIMINER AVEC LES DÉCHETS MÉNAGERS.

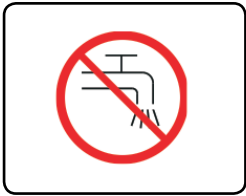

UTILISER UN DISCONNECTEUR CONFORMÉMENT À LA NORME EN 12729 TYPE BA.



UTILISER LES ÉQUIPEMENTS DE PROTECTION INDIVIDUELLE APPROPRIÉS.

CLASSIFICATION DES RISQUES:

⚠ Danger

Indique un risque imminent pouvant entraîner des blessures graves voire mortelles.

⚠ Attention

Indique un risque possible pouvant entraîner des blessures graves.

Important

Indique une situation de risque possible pouvant entraîner des blessures légères et des dommages matériels.

PRÉFACE

⚠ Attention

Il est impératif de lire ce livret avant de procéder à l'installation, la mise en marche et l'utilisation du nettoyeur.

Ce livret fait partie intégrante du produit.

Lire attentivement les recommandations et les instructions contenues dans ce livret car elles contiennent des informations importantes sur la **SÉCURITÉ D'UTILISATION** et **L'ENTRETIEN**, en particulier lire avec attention les normes générales de sécurité mentionnées.

CONSERVER AVEC SOIN CE LIVRET AFIN DE POUVOIR LE CONSULTER ULTÉRIEUREMENT.

⚠ Attention

L'utilisateur ainsi que la personne en charge de l'entretien du nettoyeur doivent lire intégralement les informations figurant dans ce livret.

CLASSIFICATION

L'utilisateur doit respecter les conditions d'utilisation du nettoyeur prévues par les normes en vigueur, en particulier la classification suivante

En ce qui concerne la protection contre les décharges électriques le nettoyeur est un appareil de **Classe I**.

Le nettoyeur est réglé en usine et tous les dispositifs de sécurité sont scellés. **Il est interdit de modifier leur réglage.**

Le nettoyeur doit toujours être utilisé sur un terrain solide et plat, en outre il ne doit pas être déplacé pendant son fonctionnement ou quand il est branché sur le secteur.

Le nettoyeur est un appareil à installation fixe.

Le non-respect de cette prescription peut entraîner un Danger.

Le nettoyeur ne doit pas être utilisé en atmosphère corrosive ou potentiellement explosive (vapeurs ou gaz).

NORMES GENERALES DE SECURITE POUR L'EMPLOI DES NETTOYEURS HAUTE PRES-SION

⚠ Attention

- Le branchement électrique doit être effectué par un professionnel qualifié conformément aux normes en vigueur et aux instructions du constructeur.

Un mauvais branchement peut entraîner des dommages aux personnes, animaux ou choses dont le fabricant ne peut être tenu pour responsable.

- Les nettoyeurs d'une puissance inférieure à 3 kW sont munis d'une fiche pour le branchement électrique.

Dans ce cas vérifier que la puissance de l'installation électrique et des prises de courant est adaptée à la puissance maximale de l'appareil indiquée sur la plaque (kW).

En cas de doute s'adresser à un professionnel qualifié.

En cas d'incompatibilité entre la prise et la fiche de l'appareil faire remplacer la prise par un professionnel.

Avant de brancher le nettoyeur s'assurer que les caractéristiques indiquées sur la plaque correspondent à celles du réseau électrique.

- Ne pas utiliser de rallonges pour alimenter le nettoyeur.

Si on utilise des rallonges, la fiche et la prise doivent être étanches. Des rallonges inadaptées peuvent être dangereuses.

- La sécurité électrique du nettoyeur n'est assurée que si celui-ci est correctement branché à une installation de mise à la terre conformément aux normes de sécurité électrique (Norme IEC 60364-1).

- Il est nécessaire de respecter cette exigen-

ce de sécurité essentielle, en cas de doute, demander à un professionnel qualifié de contrôler l'installation.

Le fabricant ne peut être tenu pour responsable des dommages éventuellement causés par l'absence de mise à la terre de l'installation.

- Le nettoyeur doit être raccordé au secteur par l'intermédiaire d'un interrupteur omnipolaire ayant une ouverture des contacts d'au moins 3 mm et ayant des caractéristiques électriques adaptées à l'appareil. (cette exigence n'est pas applicable aux nettoyeurs munis d'une fiche ayant une puissance inférieure à 3kW).

Le réseau d'alimentation électrique doit être muni d'un interrupteur différentiel coupant l'alimentation si le courant vers la terre est supérieur à 30mA, pendant 30 ms, ou un dispositif vérifiant le circuit de terre.

- L'alimentation électrique du nettoyeur est coupée uniquement lorsque la fiche est débranchée de la prise ou que l'interrupteur omnipolaire a été actionné.

Le non-respect de ces prescriptions dégage le constructeur de toute responsabilité et constitue une utilisation négligente du produit.

- Le nettoyeur est un appareil à installation fixe.

- Les nettoyeurs avec dispositif "Total stop" sont hors tension lorsque l'interrupteur omnipolaire est sur "O" ou que la fiche est débranchée de la prise de courant.

- Le nettoyeur n'est pas prévu pour être utilisé par des enfants, des adolescents, des personnes ayant des capacités physiques, sensorielles ou mentales réduites, en état d'ébriété, dénuées d'expérience ou de connaissance.

Les enfants doivent être surveillés pour s'as-

surer qu'ils ne jouent pas avec le nettoyeur haute pression.

- L'eau qui passe à travers un séparateur de système n'est plus classée potable.

Utiliser un disconnecteur conforme à la norme EN 12729 type BA.

- Utiliser uniquement des accessoires d'origine qui assurent un fonctionnement en toute sécurité de l'appareil.

- Le tuyau flexible de raccordement entre la lance et le nettoyeur ne doit pas être endommagé. S'il est endommagé le remplacer immédiatement. Le tuyau doit indiquer la pression admise, la date de production et le fabricant.

- Il est important pour la sécurité d'utiliser des tuyaux, raccords et joints spéciaux haute pression. Utiliser uniquement des pièces détachées d'origine agréées par le fabricant.

- Ne pas utiliser le nettoyeur quand des personnes et/ou des animaux sont présents dans son rayon d'action.

- Les jets à haute pression peuvent être dangereux s'ils sont mal utilisés. Le jet ne doit pas être dirigé vers des personnes et/ou des animaux, appareils électriques ou vers l'appareil lui-même.

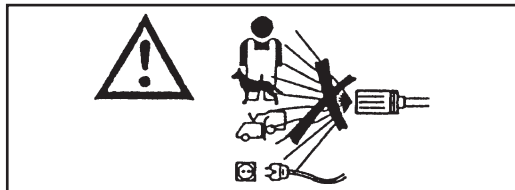

- Le jet d'eau à haute pression exerce une force de recul sur la lance. Tenir fermement la lance.

- L'utilisation du nettoyeur varie en fonction du type de lavage qui doit être effectué.

Se protéger contre la projection de corps solides ou de substances corrosives à l'aide d'équipements de protection adaptés.

- L'utilisation du nettoyeur varie en fonction de la zone dans laquelle le lavage est effectué. (ex. industries alimentaires, industries pharmaceutiques, etc.)

Les normes et conditions de sécurité en vigueur dans le lieu d'utilisation devront être respectées.

- Ne pas diriger le jet contre vous-mêmes ou vers d'autres personnes pour nettoyer des vêtements ou des chaussures.

- Pendant l'utilisation il est interdit de bloquer la gâchette du pistolet en position ouverte.

- Avant d'effectuer toute opération de nettoyage et/ou d'entretien débrancher le nettoyeur du secteur et du réseau d'eau.

- Périodiquement, **au moins une fois par an**, faire vérifier les dispositifs de sécurité par un de nos centres d'assistance technique.

- Si on utilise l'appareil dans un local fermé, installer un système d'aspiration des fumées et une ventilation adaptée.

- Ne pas boucher les ouvertures ou les fentes de ventilation et d'évacuation de la chaleur.

- Ne pas utiliser le nettoyeur si le câble d'alimentation est endommagé.

Si le câble est endommagé le faire remplacer dans un de nos centres d'assistance technique. Le câble d'alimentation ne peut pas être remplacé par l'utilisateur.

- Le câble d'alimentation électrique ne doit jamais être en tension mécanique et il doit être protégé contre un écrasement accidentel.

- L'utilisation de tout appareil électrique implique le respect de quelques règles fondamentales:

- ne pas toucher l'appareil avec les mains ou les pieds mouillés

- ne pas utiliser l'appareil pieds nus ou avec des vêtements non appropriés.

- ne pas tirer sur le câble d'alimentation ou l'appareil lui-même pour débrancher la fiche de la prise de courant.

(pour les nettoyeurs d'une puissance inférieure à 3 kW munis d'une fiche)

- En cas de panne et/ou mauvais fonctionnement du nettoyeur, le mettre hors tension (en agissant sur l'interrupteur omnipolaire ou en débranchant la fiche de la prise pour les nettoyeurs d'une puissance inférieure à 3 kw,) et ne pas essayer de le réparer.

En ce qui concerne la protection contre les chocs électriques le nettoyeur est un appareil de **Classe I**.

S'adresser à un de nos centres d'assistance technique .

Toute utilisation non conforme à cette prescription dégage le constructeur de toute responsabilité.

DESTINATION D'UTILISATION

L'appareil est destiné exclusivement au nettoyage de machines, véhicules, bâtiments, outils et surfaces en général pouvant être traitées avec un jet de solution détergente à haute pression comprise entre 25 et 250 bars. (360 - 3600 PSI).

Cet appareil a été conçu pour être utilisé avec les détergents fournis ou conseillés par le constructeur. L'utilisation d'autres détergents ou substances chimiques peut compromettre la sécurité de l'appareil.

Cet appareil devra être destiné uniquement à l'utilisation pour laquelle il a été expressément conçu.

Toute autre utilisation est impropre et donc déraisonnable.

Exemples d'utilisations déraisonnables.

- Lavages de surfaces ne pouvant pas être traitées avec un jet d'eau à haute pression.
- Lavage de personnes, animaux, appareils électriques et de l'appareil lui-même.
- Utilisation de détergents ou de substances chimiques non appropriés.
- Bloquer la gâchette de la lance en position ouverte.

Le constructeur ne peut être tenu pour responsable des dommages causés par une utilisation impropre, erronée et déraisonnable.

Les nettoyeurs sont conformes aux normes de sécurité en vigueur.

OPÉRATIONS PRÉLIMINAIRES

DÉBALLAGE

Après avoir déballé l'appareil vérifier le bon état de la machine.

En cas de doutes ne pas utiliser le nettoyeur. S'adresser au revendeur.

Les éléments de l'emballage (sachets, boîtes, clous, etc.) ne doivent pas être laissés à la portée des enfants car ils peuvent représenter un danger et ils doivent être éliminés ou conservés conformément aux normes environnementales nationales.

MONTAGE DES PARTIES LIVRÉES DÉMONTÉES

La machine est assemblée par le fabricant pour ce qui concerne ses pièces fondamentales et de sécurité.

Pour des raisons d'emballage et de transport certains éléments secondaires du nettoyeur sont livrés démontés.

L'utilisateur devra monter ces éléments conformément aux instructions fournies dans chaque kit de montage.

PLAQUE D'IDENTIFICATION:

La plaque d'identification sur laquelle figurent les principales caractéristiques techniques de votre nettoyeur est placée sur le chariot et est toujours visible.

⚠ Attention

S'assurer au moment de l'achat que la plaque est bien présente sur l'appareil. En cas contraire avertir immédiatement le fabricant et/ou le revendeur.

Les appareils dépourvus de plaque ne doivent pas être utilisés, et le fabricant sera dégagé de toute responsabilité en cas d'utilisation de ces appareils. Des produits dépourvus de plaque sont anonymes et potentiellement dangereux.

INSTALLATION MULTIPLE

Il est possible d'installer les nettoyeurs l'un sur l'autre en colonne, jusqu'à 3 maximum. Insérer les pieds d'appui dans les logements prévus dans le châssis.

Le nettoyeur haute pression stationnaire doit toujours être fixé à un mur avec des vis.

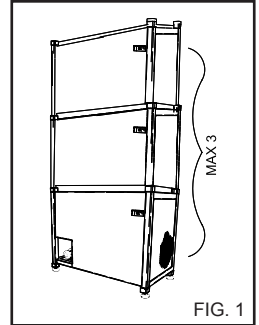

FIG. 1

DISPOSITIFS DE COMMANDE ET DE CONTRÔLE

⚠ Attention

Avant de raccorder l'appareil au réseau d'eau et électrique il est nécessaire de connaître la fonction des dispositifs de commande et de contrôle du nettoyeur.

Pour cela lire attentivement la description des dispositifs dans le manuel d'instructions en se reportant aux figures correspondantes.

RACCORDEMENT AU RÉSEAU D'EAU

Raccorder le tuyau d'alimentation au réseau d'eau (fig. 2A) et au raccord du nettoyeur (fig. 2B).

Vérifier que le réseau fournit la quantité et la pression d'eau suffisantes pour le fonctionnement du nettoyeur 2 + 8 BAR (29÷116 PSI).

Température maximale eau d'alimentation 50°C. (122 °F).

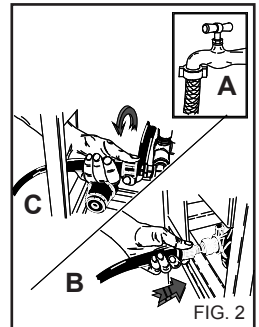

FIG. 2

MONTAGE DES ACCESSOIRES

⚠ Attention

Risque de blessures! Utiliser uniquement des accessoires d'origine fournis ou agréés par le fabricant. Monter les accessoires uniquement quand l'appareil est éteint.

Raccorder le tuyau haute pression au nettoyeur (fig. 2C) et à la lance (fig. 3).

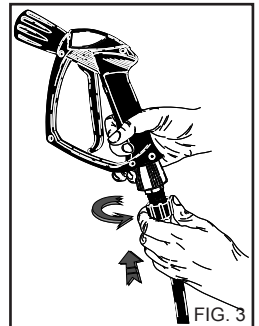

FIG. 3

Important

Le nettoyeur doit fonctionner avec de l'eau propre.

Danger.

Une eau sale ou sableuse, contenant des produits chimiques corrosifs, des diluants, peut endommager gravement le nettoyeur.

Le fabricant sera déchargé de toute responsabilité en cas de dommages dus à une utilisation non conforme aux prescriptions.



Important

Respecter les dispositions du gestionnaire du réseau d'eau.

Conformément à la réglementation en vigueur il est obligatoire d'installer un disconnecteur.

Utiliser un disconnecteur conforme à la norme EN 12729 type BA.

L'eau qui passe à travers un séparateur de système n'est plus classée potable.

Attention

Ne pas raccorder la machine à des cuves d'eau potable.

Danger

Ne jamais aspirer de liquides contenant des solvants ou des acides à l'état pur!

Par ex. essence, diluants pour peintures ou fuel.

Le brouillard pulvérisé par la lance est très inflammable, explosif et toxique.

Ne pas utiliser d'acétone, d'acides à l'état pur et de solvants car ils endommagent le nettoyeur.

RACCORDEMENT ÉLECTRIQUE

Le branchement électrique doit être effectué par un professionnel qualifié conformément aux normes et réglementations en vigueur.

Contrôler que la tension du réseau correspond à la tension indiquée sur la plaque du nettoyeur.

Danger

- Le câble électrique doit être protégé contre l'écrasement accidentel.

- Ne pas utiliser le nettoyeur si le câble d'alimentation est endommagé.

- L'utilisation de tout appareil électrique implique le respect de quelques règles fondamentales:

- ne pas toucher l'appareil avec les mains ou les pieds mouillés

- ne pas utiliser l'appareil pieds nus ou avec des vêtements non appropriés.

- ne pas tirer sur le câble d'alimentation ou l'appareil lui-même pour débrancher la fiche de la prise de courant.

(pour les nettoyeurs d'une puissance inférieure à 3 kW munis d'une fiche)

En ce qui concerne la protection contre les chocs électriques le nettoyeur est un appareil de **Classe I**.

Toute utilisation non conforme à ces prescriptions dégage le constructeur de toute responsabilité.

HABILLEMENT ET EPI



Porter des chaussures de sécurité à semelles antidérapantes.



Porter des lunettes de protection ou une visière et des vêtements de sécurité.

Il est recommandé de porter une combinaison de travail afin de réduire les risques de blessures en cas de contact involontaire avec le jet à haute pression.

UTILISATION DU NETTOYEUR

TABLEAU DE COMMANDES

A - Bouton marche/arrêt

MISE EN MARCHÉ DU NETTOYEUR

- 1) Ouvrir le robinet d'alimentation en eau (fig. 2A).
- 2) Brancher la fiche sur la prise de courant ou actionner l'interrupteur omnipolaire.
- 3) Mettre le nettoyeur en marche en tournant le bouton de marche/arrêt sur "I" (fig. 4A).

⚠ Attention

Le jet d'eau à haute pression exerce une force de recul sur la lance. Tenir fermement la lance.

- 4) Appuyer sur la gâchette et commencer le lavage.

⚠ Attention

Le moteur des nettoyeurs munis du système "Total stop" démarre et s'arrête quand on actionne ou quand on relâche la gâchette sur la poignée de la lance.

⚠ Danger

Ne pas bloquer la gâchette du pistolet en position ouverte.

IMPORTANT!

Pour éliminer les impuretés ou bulles d'air éventuelles dans le circuit hydraulique, mettre en marche le nettoyeur sans lance, et laisser l'eau s'écouler pendant quelques secondes. Les impuretés pourraient colmater la buse et empêcher le bon fonctionnement de l'appareil (fig. 5).

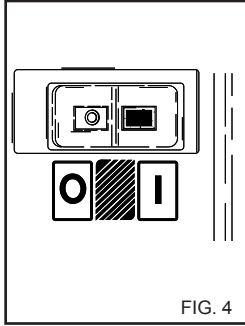

FIG. 4

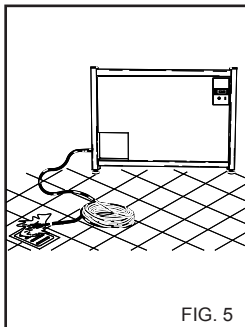
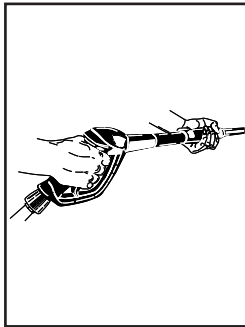

FIG. 5

UTILISATION DES ACCESSOIRES.

Le nettoyeur est muni d'une buse à jet plat 25° pour le nettoyage de grandes surfaces.

⚠ Attention

Maintenir la buse à une certaine distance afin d'éviter tout dommage dû à la haute pression.

TÊTE ROTATIVE (Accessoire optionnel)

Le nettoyeur peut être muni d'une buse rotative pour éliminer la saleté la plus tenace.

⚠ Danger:

Maintenir la buse à une certaine distance afin d'éviter tout dommage dû à la haute pression.

Ne pas diriger le jet vers des personnes, animaux, prises électriques.

ARRÊT DU NETTOYEUR

- 1) Après avoir utilisé l'appareil avec du détergent, rincer le circuit d'aspiration; plonger le tube d'aspiration détergent dans un bidon d'eau propre et faire fonctionner la pompe pendant 1 minute en ouvrant complètement le robinet de dosage et en mettant la lance en position écoulement détergent.

- 2) Arrêter le nettoyeur en mettant le bouton de marche/arrêt sur "0" (fig. 4A).

- 3) Décharger la pression du tuyau H.P. en appuyant sur la gâchette du pistolet.

- 4) Couper le courant à l'aide de l'interrupteur omnipolaire ou débrancher la fiche de la prise.

- 5) Fermer le robinet d'alimentation en eau (fig. 2A).

⚠ Attention

Quand on n'utilise pas le nettoyeur, même temporairement, couper le courant à l'aide de l'interrupteur omnipolaire ou débrancher la fiche de la prise.

⚠ Attention

Les nettoyeurs avec dispositif "Total stop" sont hors tension lorsque l'interrupteur omnipolaire est sur "0" ou que la fiche est débranchée de la prise de courant.

⚠ Attention

Quand le nettoyeur n'est pas utilisé bloquer le dispositif de sécurité de la poignée (fig.6).

⚠ Attention

Faire fonctionner le nettoyeur à sec endommage les joints d'étanchéité de la pompe.

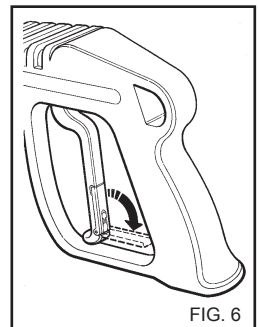

FIG. 6

CONSEILS POUR L'EMPLOI DES DÉTERGENTS

Ce nettoyeur a été conçu pour être utilisé avec les détergents fournis ou conseillés par le constructeur.

L'utilisation d'autres détergents ou substances chimiques peut compromettre la sécurité de l'appareil.

- 1) Pour le respect de l'environnement il est conseillé d'utiliser le produit détergent de manière raisonnée, selon les indications figurant sur l'emballage.
- 2) Choisir dans la gamme des produits conseillés le détergent le mieux adapté au nettoyage à effectuer et le diluer avec de l'eau dans les proportions figurant sur l'emballage ou sur le catalogue des détergents les plus adaptés selon le type de nettoyeur (à eau froide ou à eau chaude).
- 3) Demandez à votre revendeur le catalogue des détergents.

NETTOYAGE À L'AIDE DE DÉTERGENTS

1) Préparer la solution détergente la mieux adaptée à la saleté et à la surface à nettoyer.

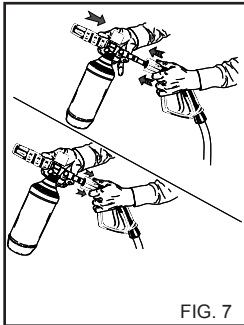

FIG. 7

2) Retirer la rallonge de la poignée et insérer le kit vaporisateur détergent (fig. 7), actionner le nettoyeur et asperger la surface à nettoyer de bas en haut

Pour la version avec aspiration détergent, actionner la commande d'aspiration du détergent sur la lance (fig.8). Laisser agir quelques minutes.

3) Rincer soigneusement toute la surface de haut en bas avec de l'eau à haute pression.

4) Après avoir utilisé l'appareil avec du détergent, rincer le circuit d'aspiration; plonger le tube d'aspiration détergent (fig. 8) dans un bidon d'eau propre et faire fonctionner la pompe pendant 1 minute en mettant la lance sur écoulement détergent.

UTILISATION DU SÉLECTEUR DE PRESSION (Fig. 8) (Vers. DS)

Le sélecteur permet de choisir entre le jet basse pression et le jet haute pression. Il suffit de tourner le sélecteur.

Haute pression pos. A.
Basse pression pos. B.

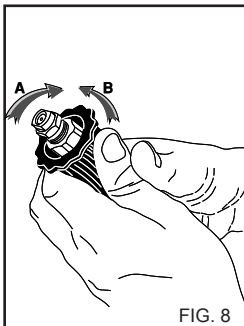

FIG. 8

RÉGLAGE DE LA PRESSION

Ce chapitre concerne uniquement les modèles munis du dispositif "Régulateur de pression". Le dispositif de réglage de la pression, fig. 9, permet de régler la pression de service.

Quand on tourne le bouton C dans le sens inverse des aiguilles d'une montre (B) (minimum) on réduit la pression de service.

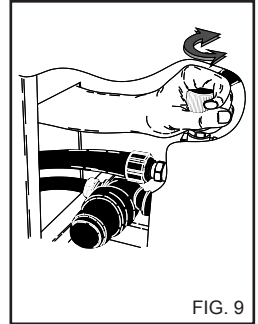

FIG. 9

ENTRETIEN

SEUL L'ENTRETIEN AUTORISÉ DANS CE LIVRET D'INSTRUCTIONS PEUT ÊTRE EFFECTUÉ PAR L'UTILISATEUR.

TOUTE AUTRE INTERVENTION EST INTERDITE

⚠ Danger

Pour les opérations d'entretien sur la pompe haute pression, les parties électriques et toutes les parties ayant une fonction de sécurité, il est nécessaire de s'adresser à notre Centre d'Assistance.

Le constructeur ne répond pas des interventions, des réparations et des opérations d'entretien inadéquates effectuées par des tierces personnes sur le produit, sans autorisation explicite.

La documentation des opérations de réparation, des interventions de l'assistance programmée, ainsi que les éventuelles attestations relatives à l'installation de l'appareil, sur la base de la législation en vigueur (Norme IEC 60364-1) doivent être soigneusement conservées par l'utilisateur avec le manuel d'instructions.

Régulièrement, au moins une fois par an, soumettre le nettoyeur haute pression à un contrôle général des dispositifs de sécurité et des réglages, auprès de l'un de nos centres de service après-vente.

⚠ Danger

Avant toute opération d'entretien mettre le nettoyeur hors tension (agir sur l'interrupteur omnipolaire ou débrancher la fiche de la prise) et couper l'alimentation en eau en fermant le robinet (voir chapitres raccordement au réseau électrique et au réseau d'eau). Lorsque l'entretien est terminé avant de rebrancher le nettoyeur sur le réseau électrique et le réseau d'eau, s'assurer que tous les panneaux ont été remontés correctement et fixés avec les vis prévues.

Le non-respect de cette prescription peut entraîner un risque d'électrocution.

PRÉCAUTIONS CONTRE LE GEL

Le nettoyeur ne doit pas être exposé au gel.

À la fin du travail ou en cas d'inutilisation prolongée, si le nettoyeur est laissé dans un environnement exposé au gel il est obligatoire d'utiliser de l'antigel pour éviter tout dommage au circuit hydraulique.

OPÉRATIONS POUR L'UTILISATION D'ANTIGEL (fig. 10)

- 1- Fermer l'alimentation en eau (robinet), débrancher le tuyau d'alimentation et faire fonctionner le nettoyeur jusqu'à ce qu'il soit complètement vide.
- 2- Arrêter le nettoyeur à l'aide du bouton de marche/arrêt ("0").
- 3- Préparer un récipient avec la solution d'antigel.
- 4- Plonger le tuyau d'alimentation dans le récipient contenant l'antigel.
- 5- Arrêter le nettoyeur à l'aide du bouton de marche/arrêt ("1").
- 6- Faire fonctionner le nettoyeur jusqu'à ce que l'antigel coule de la lance.
- 7- Faire circuler l'antigel dans le circuit d'aspiration du détergent.
- 8- Arrêter le nettoyeur, couper le courant à l'aide de l'interrupteur

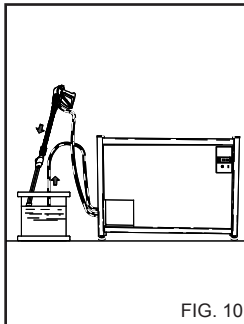

FIG. 10

⚠ Attention

L'antigel est un produit polluant; il est donc impératif de suivre les instructions indiquées sur l'emballage du produit. (ne pas jeter dans la nature).

teur omnipolaire ou débrancher la fiche de la prise.

CONTRÔLE NIVEAU D'HUILE POMPE ET VIDANGE

Contrôler périodiquement le niveau d'huile de la pompe haute pression à l'aide du témoin (fig. 11A) ou de la jauge (fig. 11B).

Si l'huile est laiteuse, appeler immédiatement l'assistance technique.

Vidanger l'huile au bout des 50 premières heures de travail et, ensuite toutes les 500 heures ou une fois par an.

Procéder comme suit:

- 1) Dévisser le bouchon de vidange placé sous la pompe (fig. 11C).
- 2) Dévisser le bouchon de la jauge d'huile (fig. 11).
- 3) Laisser couler entièrement l'huile dans un récipient (apporter l'huile usagée à un centre de collecte agréé).
- 4) Visser le bouchon de vidange et remettre de l'huile par le trou supérieur (fig. 12A) jusqu'au niveau indiqué sur le témoin (fig. 12B).

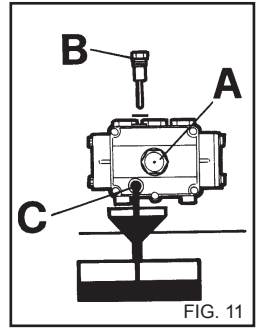

FIG. 11

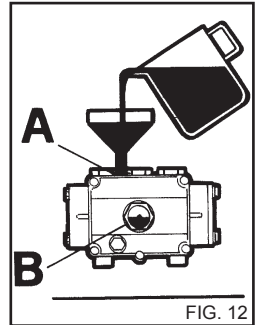

FIG. 12

Utiliser uniquement de l'huile SAE 15 W40

Pour les nettoyeurs sans bouchon de vidange d'huile, demander l'intervention de l'assistance technique.

NETTOYAGE FILTRE EAU

Nettoyer périodiquement le filtre à eau en éliminant toutes les impuretés (fig. 13)

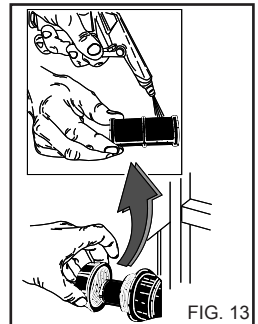

FIG. 13

REPLACEMENT BUSE HAUTE PRESSION

Important

Il est nécessaire de remplacer périodiquement la buse haute pression montée sur la lance car c'est un composant soumis à usure.

L'usure se manifeste généralement par une baisse de la pression de fonctionnement du nettoyeur.

Pour la remplacer s'adresser au fournisseur et/ou revendeur.

Français

TABLEAU RÉCAPITULATIF ENTRETIEN COURANT A EFFECTUER PAR L'UTILISATEUR

Description opérations:

Contrôle câble électrique- tuyaux -raccords haute pression.	À chaque utilisation
1ère vidange huile pompe H.P. Vidanges suivantes huile pompe H.P.	Après 50 heures Toutes les 500 heures
Nettoyage filtre eau	Toutes les 50 heures

TABLEAU RÉCAPITULATIF ENTRETIEN EXCEPTIONNEL EFFECTUÉ PAR LE CENTRE D'ASSISTANCE

Description opérations:

Remplacement joints pompe H.P.	Toutes les 500 heures
Remplacement buse lance	Toutes les 200 heures
Réglage et vérification des dispositifs de sécurité.	1 fois par an

IMPORTANT:

Les fréquences indiquées correspondent à des conditions normales de fonctionnement. Pour des utilisations plus intensives diminuer les intervalles entre chaque opération.

Pour l'entretien et/ou réparation utiliser uniquement des pièces détachées d'origine qui offrent les meilleures caractéristiques de qualité, fiabilité et sécurité. La non-utilisation de pièces d'origine exonère le fabricant de toute responsabilité et la personne qui effectue l'intervention verra sa responsabilité engagée.

STOCKAGE

En cas de stockage prolongé il est nécessaire de débrancher les sources d'alimentation, vider le(les) réservoir(s) contenant les liquides de fonctionnement et protéger les parties qui pourraient être endommagées par l'accumulation de poussière.

Graisser les parties qui pourraient dessécher par exemple les tuyaux.

Lors de la remise en marche vérifier que les tuyaux d'eau ne sont pas fendillés ou coupés.

Les huiles et produits chimiques doivent être éliminés conformément aux normes en vigueur.

MISE AU REBUT

Lorsqu'on décide de ne plus utiliser le nettoyeur il est recommandé de le rendre inutilisable en coupant le câble d'alimentation. En outre, il est recommandé de rendre inoffensives les pièces du nettoyeur susceptibles de constituer un danger, surtout pour les enfants qui pourraient jouer avec le nettoyeur hors service.

Ce produit est un déchet spécial de type DEEE et répond aux prescriptions des nouvelles directives pour la protection de l'environnement. Il doit être éliminé séparément des déchets ménagers conformément aux lois et réglementations en vigueur.

Ne pas utiliser les parties démontées comme pièces détachées.

Français

INCONVÉNIENTS - REMÈDES

Avant toute opération agir sur l'interrupteur omnipolaire ou retirer la fiche de la prise ou débrancher le tuyau du réseau d'eau.

INCONVÉNIENTS	CAUSES	REMÈDES
Quand on tourne le bouton le nettoyeur ne se met pas en marche.	Absence de branchement électrique. Déclenchement de la protection thermique. Déclenchement de l'interrupteur omnipolaire.	Contrôler la tension de réseau (voir caractéristiques techniques). Réarmer (en cas de nouveau déclenchement consulter l'assistance technique). Réarmer (en cas de nouveau déclenchement consulter l'assistance technique).
Il n'y a pas d'eau qui sort.	Raccordement réseau eau défectueux. Filtre eau colmaté. Robinet d'alimentation fermé.	Contrôler. Nettoyer. L'ouvrir.
La pompe fonctionne mais n'atteint pas la pression nominale.	Filtre alimentation eau colmaté. Raccordement réseau eau défectueux. Vanne de réglage pression réglée sur minimum. Buse lance usée. Dispositif d'aspiration détergent sur la lance ouvert. (Vers. DS) Vannes sales ou usées.	Le nettoyer. Contrôler. Régler. Demander l'intervention du Centre d'Assistance. Le fermer. Demander l'intervention du Centre d'Assistance.
Lorsque la lance est ouverte la pression monte et descend.	Buse bouchée ou déformée. Alimentation insuffisante.	Le nettoyer ou demander l'intervention du Centre d'Assistance. Contrôler.
Aspiration détergent insuffisante.	Plus de détergent. Commande sur la lance non actionnée.	Remplir le bidon de détergent. Actionner la commande sur la lance.
Présence d'eau dans l'huile.	Joints d'étanchéité à l'huile usés.	Demander l'intervention du Centre d'Assistance.
Fuites d'eau de la culasse.	Joints d'étanchéité usés.	Demander l'intervention du Centre d'Assistance.

IMPORTANT:

Pour l'entretien et/ou réparation utiliser uniquement des pièces détachées d'origine qui offrent les meilleures caractéristiques de qualité, fiabilité et sécurité. La non utilisation de pièces d'origine dégage le fabricant de toute responsabilité.

Glückwunsch! Wir möchten Ihnen danken

dass Sie sich für diesen Hochdruckreiniger entschieden haben, Sie haben bewiesen, dass Sie keine Kompromisse schließen: **Nur das Beste ist Ihnen gut genug.**

Wir haben diese Bedienungsanleitung abgefasst, damit Sie die Qualität und die optimalen Betriebseigenschaften dieses Hochdruckreinigers umfassend nutzen können. Bitte lesen Sie die gesamte Bedienungsanleitung vor dem Gebrauch durch. Die CE-Kennzeichnung auf Ihrem Hochdruckreiniger bestätigt, dass die Sicherheitsanforderungen der Europäischen Richtlinien erfüllt werden.

Unser Angebot umfasst eine umfangreiche Auswahl an Reinigungsgeräten, wie:

SAUGAUTOMATEN, SCHEUERSAUGAUTOMATEN, KEHRMASCHINEN sowie eine komplette Auswahl an **ZUBEHÖR UND CHEMISCHEN REINIGUNGSMITTELN** zur Reinigung aller Oberflächenarten.

Fragen Sie bei Ihrem Händler nach unserem kompletten Produktkatalog.

ÜBERSETZUNG DER ORIGINAL-BEDIENUNGSANLEITUNG

Der Text wurde aufmerksam überprüft, dennoch sind Druckfehler nicht ausgeschlossen; melden Sie diese bitte dem Hersteller. Im Zuge der Produktverbesserung behalten wir uns das Recht vor, diese Veröffentlichung ohne Vorankündigung zu ändern.

Jede Vervielfältigung, auch teilweise, dieser Bedienungsanleitung ist ohne die Zustimmung des Herstellers verboten.

VORBEREITUNG DES HOCHDRUCKREINIGERS

Montage der Lanze.

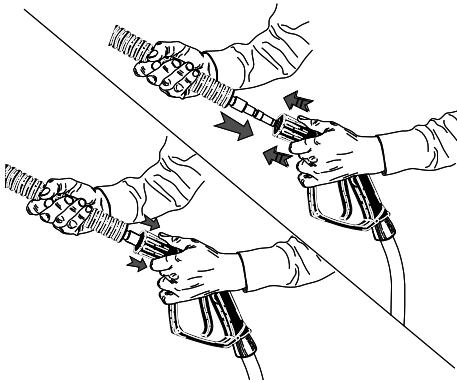

Montage der Lanze.

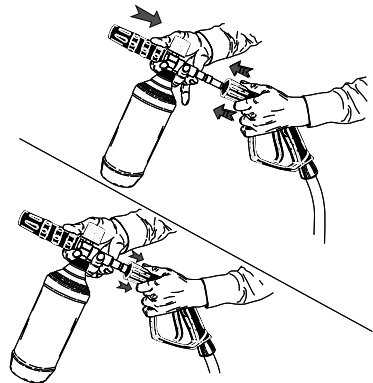

Wasseranschluss.

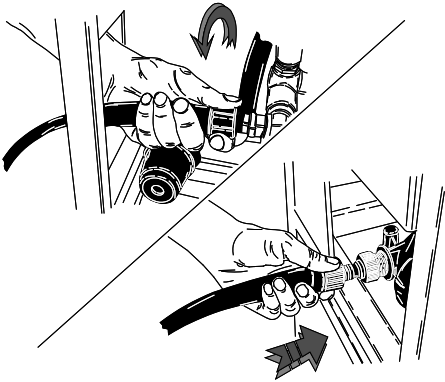

Stromanschluss.

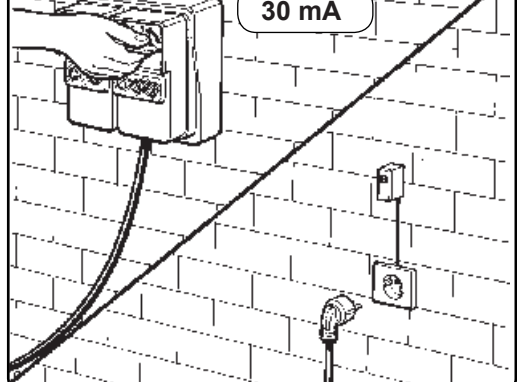

Lesen Sie diese Bedienungsanleitung weiter durch, ohne den Hochdruckreiniger an die Strom- und Wasserversorgung anzuschließen.

BESCHREIBUNG DER SYMBOLE AUF DEM HOCHDRUCKREINIGER

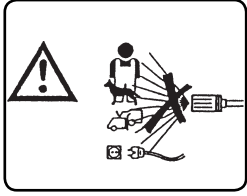

RICHTEN SIE DEN STRAHL NIE AUF PERSONEN, TIERE, STECKDOSEN ODER DAS GERÄT SELBST.

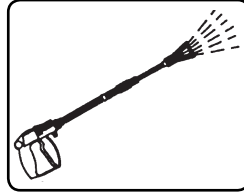

WASSERAUSTRITT.

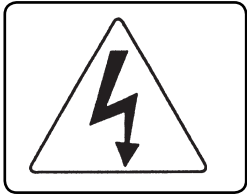

ACHTUNG STROMSCHLAGEFAHR.

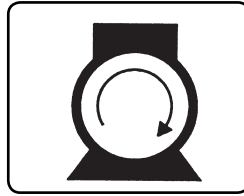

PUMPENMOTOR EINGESCHALTET.

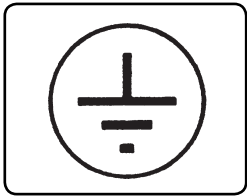

ERDUNG.



CHEMISCHES REINIGUNGSMITTEL (WASCHMITTEL).

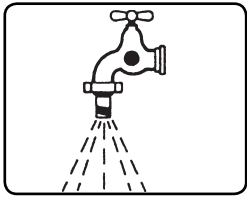

WASSEREINTRITT.



SONDERMÜLL. NICHT ÜBER DEN HAUSMÜLL ENTSORGEN.



NICHT MIT TRINKWASSER SPEISEN. VERWENDEN SIE EINEN SYSTEMTRENNER GEMÄSS EN 12729 TYP BA.



TRAGEN SIE GEEIGNETE PERSÖNLICHE SCHUTZAUSRÜSTUNGEN.

GEFAHRENKLASSIFIZIERUNG:

⚠ Gefahr

Bei einer drohenden Gefahr, die zu schweren oder tödlichen Verletzungen führen kann.

⚠ Achtung

Bei einer möglichen Gefahrensituation, die zu schweren Verletzungen führen könnte.

Wichtig

Bei einer möglichen Gefahrensituation, die zu leichten Verletzungen an Personen oder Gegenständen führen könnte.

VORWORT

⚠ Achtung

Lesen Sie diese Bedienungsanleitung vor der Installation, der Inbetriebnahme und dem Gebrauch des Hochdruckreinigers unbedingt durch. Diese Bedienungsanleitung ist integrierender Bestandteil des Geräts.

Lesen Sie die Warnhinweise und Angaben in dieser Bedienungsanleitung aufmerksam durch, da sie wichtige Hinweise zur **SICHERHEIT BEIM GEBRAUCH und BEI DER WARTUNG** enthalten, und **beachten** Sie vor allem die allgemeinen Sicherheitsnormen.

BEWAHREN SIE DIESE BEDIENUNGSANLEITUNG ZUM SPÄTEREN NACHSCHLAGEN GUT AUF.

⚠ Achtung

Der Inhalt dieser Bedienungsanleitung muss dem Benutzer des Hochdruckreinigers und dem Personal, das die planmäßige Wartung vornimmt, bekannt sein.

KLASSIFIZIERUNG

Der Benutzer muss beim Gebrauch des Hochdruckreinigers die geltenden Normen und insbesondere die angegebene Klassifizierung beachten:

Der Hochdruckreiniger ist in Bezug auf den Schutz gegen Stromschlag ein Gerät der **Klasse I**.

Der Hochdruckreiniger wird werksseitig eingestellt und alle darin enthaltenen Sicherheitseinrichtungen sind versiegelt. **Es ist verboten, ihre Einstellung zu verändern.**

Der Hochdruckreiniger muss immer auf einem ebenen und stabilen Boden verwendet werden und darf während des Betriebs bzw. wenn er an die Stromversorgung angeschlossen ist, nicht an einen anderen Ort verstellt werden.

Der Hochdruckreiniger gilt als ortsfestes Gerät.

Die Nichtbeachtung dieser Vorschrift kann zur Gefährdung führen.

Der Hochdruckreiniger darf nicht in korrosiver oder potentiell explosionsgefährdeter Atmosphäre verwendet werden (Dämpfe oder Gase).

ALLGEMEINE HINWEISE FÜR DIE INSTALLIERUNG UND BENUTZUNG

⚠ Achtung

- Der elektrische Anschluss muss von qualifizierten Technikern nach den geltenden Normen und nach den Angaben des Herstellers durchgeführt werden.

Der fehlerhafte Anschluss kann zu Personen-, Tier- oder Sachschäden führen, für die der Hersteller keine Haftung übernimmt.

- Die Hochdruckreiniger mit einer Leistung von weniger als 3 kW sind mit einem Stecker für den Anschluss an das Stromnetz ausgerüstet. Prüfen Sie in diesem Fall, ob die elektrische Leistung der Anlage und der Steckdosen mit der auf dem Typenschild des Geräts angegebenen maximalen Leistungsaufnahme (kW) übereinstimmt. Wenden Sie sich im Zweifelsfall an fachlich qualifiziertes Personal.

Falls die Steckdose und der Gerätestecker nicht zueinander kompatibel sind, muss die Steckdose von fachlich qualifiziertem Personal durch eine andere geeignete Steckdose ersetzt werden.

Vor dem Anschluss des Hochdruckreinigers muss sichergestellt werden, dass die Angaben auf dem Typenschild mit den Daten des Stromnetzes übereinstimmen.

- Verwenden Sie keine Verlängerungskabel, um den Hochdruckreiniger zu betreiben.

Falls Verlängerungen verwendet werden, müssen Gerätestecker und Steckdose hermetisch dicht sein. Ungeeignete Verlängerungen können gefährlich sein.

- Die elektrische Sicherheit ist nur dann sichergestellt, wenn der Hochdruckreiniger nach den geltenden Normen zur elektrischen Sicherheit (unter Beachtung der

Bestimmungen der Norm IEC 60364-1) vorschriftsmäßig geerdet ist.

- Diese grundlegende Sicherheitsanforderung muss unbedingt erfüllt sein; lassen Sie im Zweifelsfall die Anlage von fachlich qualifiziertem Personal gründlich prüfen.

Der Hersteller kann nicht für Schäden aufgrund von fehlender Erdung der Anlage haftbar gemacht werden.

- Der Hochdruckreiniger muss über einen allpoligen Schalter mit einer Kontaktöffnungsweite von mindestens 3 mm, dessen elektrische Eigenschaften mit dem Gerät übereinstimmen, an die Stromversorgung angeschlossen werden. (Dies gilt nicht für Hochdruckreiniger mit einer Leistung von weniger als 3 kW, die mit einem Gerätestecker ausgerüstet sind).

Das Versorgungsnetz muss über einen Fehlerstromschutzschalter verfügen, der die Stromversorgung unterbricht, wenn der Fehlerstrom gegen Erde 30mA für 30 ms überschreitet, oder über eine Einrichtung, die den Erdungskreis prüft.

- Der Hochdruckreiniger ist nur dann von der Stromversorgung getrennt, wenn der Stecker gezogen oder der allpolige Schalter an der Anlage ausgeschaltet ist. Die Nichtbeachtung der obigen Angaben befreit den Hersteller von jeglicher Haftung und gilt als fahrlässiger Gebrauch des Geräts.

- Der Hochdruckreiniger gilt als ortsfestes Gerät.

- Hochdruckreiniger mit "Total-Stop-Einrichtung" sind dann ausgeschaltet, wenn der allpolige Schalter auf "0" steht oder der Stecker aus der Steckdose gezogen ist.

- Der Hochdruckreiniger darf nicht von Kindern, Jugendlichen, Personen mit kör-

perlichen, sensorischen oder geistigen Behinderungen, bei Trunkenheit bzw. von Personen, die nicht mit dem Gerätebetrieb vertraut sind, betrieben werden.

Kinder müssen beaufsichtigt werden, damit sie nicht mit dem Hochdruckreiniger spielen.

- Das durch den Systemtrenner geflossene Wasser ist nicht mehr als Trinkwasser zu betrachten. Verwenden Sie einen Systemtrenner gemäß EN 12729 Typ BA.

- Verwenden Sie ausschließlich Original-Zubehör, das einen sicheren Betrieb des Geräts garantiert.

- Der Anschlussschlauch zwischen Lanze und Hochdruckreiniger darf nicht beschädigt sein. Bei Beschädigungen muss er sofort ausgewechselt werden. Auf dem Schlauch müssen der zulässige Druck, das Herstellungsdatum und der Name des Herstellers angegeben sein.

- Für die Sicherheit des Hochdruckreinigers ist es wichtig, dass Schläuche, Verbindungen und Kupplungen für Hochdruck verwendet werden. Verwenden Sie nur vom Hersteller zugelassene Original-Ersatzteile.

- Der Hochdruckreiniger darf nicht betrieben werden, wenn sich Personen und/oder Tiere in seinem Aktionsradius befinden.

- Hochdruckstrahlen können gefährlich sein, wenn sie falsch verwendet werden. Der Strahl darf nie direkt auf Personen und/oder Tiere, Elektrogeräte oder auf das Gerät selbst gerichtet werden.

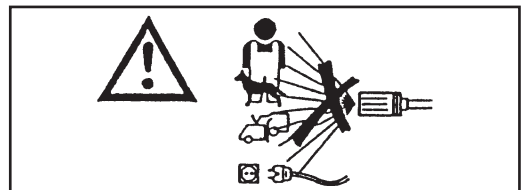

- Der Hochdruckwasserstrahl bewirkt eine Reaktionskraft an der Lanze. Halten Sie den Griff der Lanze gut fest.

- Der Gebrauch des Hochdruckreinigers richtet sich nach der Art der Reinigung, die durchgeführt werden soll. Schützen Sie sich vor aufgeschleuderten Festkörpern oder ätzenden Stoffen, indem Sie die richtige Schutzkleidung tragen.

- Der Gebrauch des Hochdruckreinigers richtet sich nach dem Bereich, in dem die Reinigung durchgeführt wird. (z.B.: Lebensmittelindustrie, Pharmaindustrie, usw.) Die entsprechenden Normen und Sicherheitsbedingungen müssen eingehalten werden.

- Richten Sie den Strahl nicht gegen sich selbst oder andere, um Kleidung oder Schuhe zu reinigen.

- Es ist verboten, während des Gebrauchs den Abzugshebel der Lanze in Sprühstellung zu verriegeln.

- Vor jeder Reinigung und/oder Wartung muss der Hochdruckreiniger vom Strom- und Wasserversorgungsnetz getrennt werden.

- Lassen Sie die Sicherheitsvorrichtungen regelmäßig, **mindestens einmal im Jahr**, von unserem technischen Kundendienstzentrum prüfen.

- Falls das Gerät in einem geschlossenen Raum betrieben wird, muss eine Rauchgasabsaugung installiert werden und müssen die Räume ausreichend belüftet sein.

- Die Belüftungsöffnungen bzw. Belüftungsschlitze zur Hitzeableitung dürfen nicht verstopft sein.

- Der Hochdruckreiniger darf nicht mit be-

schädigtem Speisekabel betrieben werden. Lassen Sie das Kabel bei Beschädigung ausschließlich von unserem technischen Kundendienstzentrum auswechseln.

Das Speisekabel darf keinesfalls vom Benutzer ausgewechselt werden.

- Auf das Stromkabel darf keine mechanische Spannung ausgeübt werden und sein Verlauf muss vor unbeabsichtigten Quetschungen geschützt werden.

- Beim Betrieb von Elektrogeräten müssen einige grundlegende Regeln beachtet werden:

- das Gerät darf nie mit nassen Händen oder Füßen berührt werden

- das Gerät darf nicht barfuss oder mit ungeeigneter Kleidung betrieben werden

- ziehen Sie nicht am Speisekabel oder am Gerät selbst, um den Stecker aus der Steckdose zu ziehen. (für Hochdruckreiniger mit einer Leistung von weniger als 3kW mit Gerätestecker)

- Schalten Sie den Hochdruckreiniger bei Defekten und/oder Betriebsstörungen aus (indem Sie das Gerät über den allpoligen Schalter oder bei Hochdruckreinigern mit einer Leistung von weniger als 3 kW durch Ziehen des Steckers aus der Steckdose vom Stromversorgungsnetz, sowie vom Wasserversorgungsnetz trennen) und führen nicht eigenständig Reparaturen durch.

Der Hochdruckreiniger ist in Bezug auf den Schutz gegen Stromschlag ein Gerät der **Klasse I**.

Wenden Sie sich an unser technisches Kundendienstzentrum.

Die Nichtbeachtung der obigen Angaben befreit den Hersteller von jeglicher Haftung und gilt als fahrlässiger Gebrauch des Geräts.

ZWECKBESTIMMUNG

Das Gerät ist ausschließlich zur Reinigung von Maschinen, Fahrzeugen, Gebäuden, Werkzeugen und Oberflächen im Allgemeinen bestimmt, die mit einem Wasserstrahl unter Zusatz von Reinigungsmittel bei einem Druck zwischen 25 und 250 bar behandelt werden können. (360 - 3600 PSI).

Dieses Gerät ist konstruiert, um mit den vom Hersteller gelieferten oder empfohlenen Reinigungsmitteln betrieben zu werden. Die Verwendung anderer Reinigungsmittel oder chemischer Flüssigkeiten kann die Sicherheit des Geräts beeinträchtigen.

Dieses Gerät darf ausschließlich dem Zweck dienen, für den es konstruiert wurde.

Jeder andere Gebrauch gilt als unsachgemäß und daher gefährlich.

Beispiele für unsachgemäßen Gebrauch sind:

- Reinigung von Flächen, die nicht mit einem Hochdruckwasserstrahl behandelt werden können.
- Reinigung von Personen, Tieren, elektrischen Geräten und des Geräts selbst.
- Verwendung von ungeeigneten Reinigungsmitteln oder chemischen Flüssigkeiten.
- Verriegelung des Abzugshebels der Lanze in Sprühstellung.

Der Hersteller kann nicht für Schäden durch unsachgemäßen, falschen und gefährlichen Gebrauch haftbar gemacht werden. Die Hochdruckreiniger erfüllen die geltenden Sicherheitsnormen.

VORBEREITENDE TÄTIGKEITEN

AUSPACKEN

Prüfen Sie den Hochdruckreiniger nach dem Auspacken auf einwandfreien Zustand. Verwenden Sie den Hochdruckreiniger im Zweifelsfall nicht. Wenden Sie sich an Ihren Händler.

Die Verpackungselemente (Beutel, Kartons, Nägel, usw.) dürfen nicht in Reichweite von Kindern gelassen werden, da sie eine potentielle Gefahrenquelle darstellen, und müssen unter Beachtung der nationalen Umweltrichtlinien entsorgt bzw. aufbewahrt werden.

MONTAGE VON SEPARATEN GERÄTETEILEN

Die wichtigen und die sicherheitsrelevanten Geräteteile werden vom Hersteller zusammengebaut. Aus Gründen der Verpackung und des Transports sind einige nicht so wichtige Teile des Hochdruckreinigers bei der Lieferung nicht montiert. Der Benutzer muss diese Teile anhand der Anleitung, die jedem Montagebausatz bei der Lieferung beiliegt, selbst montieren.

TYPENSCHILD:

Das Typenschild mit den wesentlichen technischen Eigenschaften Ihres Hochdruckreinigers befindet sich am Wagen und ist immer sichtbar.

⚠ Achtung

Beim Kauf muss das Typenschild am Gerät angebracht sein. Wenden Sie sich andernfalls sofort an den Hersteller und/oder Händler.

Geräte ohne Typenschild dürfen nicht benutzt werden, da sonst jede Haftung des Herstellers erlischt.

Geräte ohne Typenschild sind anonym und potentiell gefährlich.

MEHRFACH-INSTALLATION.

Es dürfen maximal 3 Module des Hochdruckreinigers für Wandmontage vertikal übereinander installiert werden. Stecken Sie die Gerätefüße in die dafür vorgesehenen Aufnahmen am Rahmen.

Der mural Hochdruckreiniger muss immer an der Wand durch Schrauben verankert werden.

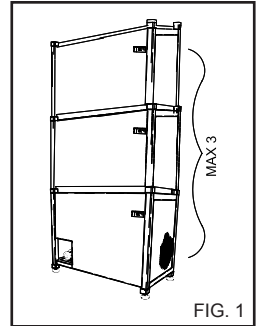

FIG. 1

STEUER- UND BEDIENEINRICHTUNGEN

⚠ Achtung

Vor dem Anschluss an die Wasser- und Stromversorgung muss der Bediener die Funktion der Steuer- und Bedieneinrichtungen kennen.

Beachten Sie hierzu die Angaben in der Bedienungsanleitung und nehmen Sie auf die entsprechenden Abbildungen Bezug.

ANSCHLUSS AN DAS WASSERNETZ

Schließen Sie den Zulaufschlauch an das Netz (fig. 2A) und an den Anschluss am Hochdruckreiniger (fig. 2B) an. Prüfen Sie, ob die Menge und der Druck des aus dem Wassernetz entnommenen Wassers für den Betrieb des Hochdruckreinigers ausreichend sind 2 ÷ 8 BAR. (29÷116 PSI). Max. Temperatur des Speisewassers 50°C.(122 °F).

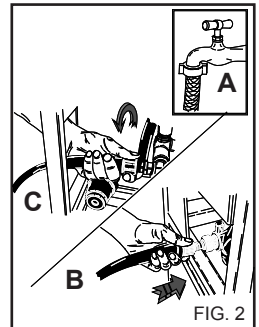

FIG. 2

MONTAGE DES ZUBEHÖRS

⚠ Achtung

Verletzungsgefahr. Verwenden Sie nur Original-Zubehör, das vom Hersteller geliefert oder zugelassen ist. Montieren Sie das Zubehör nur, wenn das Gerät ausgeschaltet ist.

Schließen Sie den Hochdruckschlauch an den Hochdruckreiniger (fig. 2C) und an die Lanze (fig. 3) an.

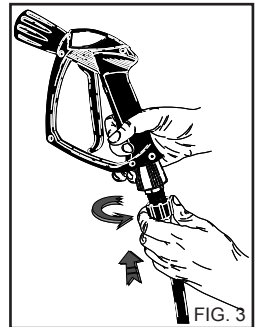

FIG. 3

Wichtig

Der Hochdruckreiniger muss mit sauberem Wasser betrieben werden.

Gefahr.

Verschmutztes oder sandiges Wasser, bzw. Wasser, das korrosive Chemikalien oder Verdüner enthält, verursacht schwere Schäden am Hochdruckreiniger.

Die Nichtbeachtung der obigen Angaben befreit den Hersteller von jeglicher Haftung und gilt als fahrlässiger Gebrauch des Geräts.

Wichtig

Beachten Sie die Vorschriften des Wasserversorgungsunternehmens. Die geltenden Bestimmungen besagen, dass das Gerät ohne einen geeigneten Systemtrenner nicht an das Trinkwassernetz angeschlossen werden darf. Verwenden Sie einen Systemtrenner gemäß EN 12729 Typ BA.

Das durch den Systemtrenner geflossene Wasser ist nicht mehr als Trinkwasser zu betrachten.

Achtung

Schließen Sie das Gerät nicht an Trinkwasserbehälter an.

Gefahr

Saugen Sie nie Flüssigkeiten an, die unverdünnte Lösemittel oder Säuren enthalten!

Z.B. Benzin, Verdünnungen für Lacke oder Diesel.

Der Sprühnebel der Lanze ist dann hoch brennbar, explosionsgefährdet und giftig. Verwenden Sie kein Aceton, keine unverdünnten Säuren und Lösemittel, da sie schwere Schäden am Hochdruckreiniger verursachen.

ANSCHLUSS AN DAS STROMVERSORGUNGSNETZ

Der Anschluss des Hochdruckreinigers an das Netz muss von qualifizierten Technikern nach den geltenden Normen und Gesetzen durchgeführt werden.

Die an der Anlage verfügbare Netzspannung muss mit der Spannung übereinstimmen, für die der Hochdruckreiniger ausgelegt ist und die auf dem Typenschild angegeben ist.

Gefahr

- Das Stromkabel muss immer vor unabsichtlichen Quetschungen geschützt sein.

- Der Hochdruckreiniger darf nicht mit beschädigtem Speisekabel betrieben werden.

- Beim Betrieb von Elektrogeräten müssen einige grundlegende Regeln beachtet werden:

- das Gerät darf nie mit nassen Händen oder Füßen berührt werden

- das Gerät darf nicht barfuß oder mit ungeeigneter Kleidung betrieben werden

- ziehen Sie nicht am Speisekabel oder am Gerät selbst, um den Stecker aus der Steckdose zu ziehen.

(für Hochdruckreiniger mit einer Leistung von weniger als 3kW mit Gerätestecker).

Der Hochdruckreiniger ist in Bezug auf den Schutz gegen Stromschlag ein Gerät der **Klasse I**.

Die Nichtbeachtung der obigen Angaben befreit den Hersteller von jeglicher Haftung und gilt als fahrlässiger Gebrauch des Geräts.

BEKLEIDUNG UND AUSRÜSTUNG



Tragen Sie Sicherheitsschuhe mit rutschfesten Sohlen.



Tragen Sie eine Schutzbrille oder ein Gesichtssvisier und Sicherheitskleidung.

Es wird empfohlen, einen Overall zu tragen, um die Verletzungsgefahr bei zufälligem Kontakt mit dem Hochdruckstrahl zu mindern.

GEBRAUCH DES HOCHDRUCKREINIGERS

BEDIENFELD

A - Einschalter

INBETRIEBNAHME DES HOCHDRUCKREINIGERS

1) Öffnen Sie den Wasserzulaufhahn (fig. 2A).

2) Schließen Sie den Hochdruckreiniger über den allpoligen Schalter oder durch Einstecken des Steckers in die Steckdose an das Stromnetz an.

3) Schalten Sie den Hochdruckreiniger ein, indem Sie den Einschalter auf "I" (fig. 4A) stellen.

⚠ Achtung

Der Hochdruckwasserstrahl bewirkt eine Reaktionskraft an der Lanze. Halten Sie den Griff der Lanze gut fest.

4) Drücken Sie den Hebel am Griff und beginnen Sie mit der Reinigung.

⚠ Achtung

Bei Hochdruckreinigern mit "Total-Stop-Einrichtung" schaltet sich der Motor ein und aus, wenn der Hebel am Griff der Lanze bedient bzw. losgelassen wird.

⚠ Gefahr

Verriegeln Sie den Hebel am Griff nicht in Sprühstellung.

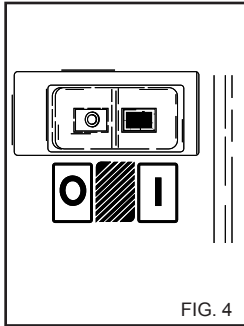

FIG. 4

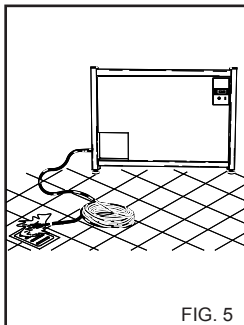
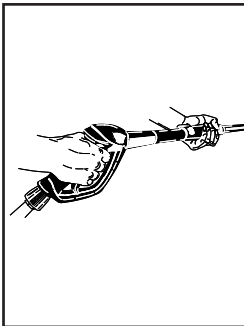

FIG. 5

WICHTIG!

Verwenden Sie bei der ersten Inbetriebnahme des Hochdruckreinigers keine Lanze, um Unreinheiten oder Luftblasen aus dem Wasserkreislauf zu entfernen, und lassen Sie das Wasser einige Sekunden aus dem Gerät laufen. Mögliche Unreinheiten könnten die Düse verstopfen, wodurch sie nicht mehr funktioniert (fig. 5).

GEBRAUCH DES ZUBEHÖRS.

Der Hochdruckreiniger ist mit einer Flächendüse mit einem Austrittswinkel von 25° für die Reinigung von großen Flächen ausgerüstet.

⚠ Achtung

Verwenden Sie den Strahl nur aus größerer Entfernung, um Schäden durch den hohen Druck zu vermeiden.

ROTIERENDER SPRÜHKOPF (Sonderzubehör)

Der Hochdruckreiniger kann mit einem Sprühkopf mit Rotordüse ausgerüstet werden, um hartnäckigen Schmutz zu entfernen.

⚠ Gefahr:

Verwenden Sie den Strahl nur aus größerer Entfernung, um Schäden durch den hohen Druck zu vermeiden. Richten Sie den Strahl nicht auf Personen, Tiere oder Steckdosen.

AUSSCHALTEN DES HOCHDRUCKREINIGERS

1) Nach dem Gebrauch mit Reinigungsmittel muss der Ansaugkreislauf ausgespült werden; stecken Sie hierzu den Saugschlauch des Reinigungsmittels in einen Kanister mit Reinwasser und betreiben Sie die Pumpe 1 Minute lang bei komplett geöffnetem Dosierhahn und Lanze auf Reinigungsmittelabgabe.

2) Schalten Sie den Hochdruckreiniger aus, indem Sie den Einschalter auf "0" (fig. 4) stellen.

3) Lassen Sie den Druck aus dem Hochdruckschlauch ab, indem Sie den Hebel der Pistole bedienen.

4) Trennen Sie den Hochdruckreiniger über den allpoligen Schalter oder durch Herausziehen des Steckers aus der Steckdose vom Stromnetz.

5) Schließen Sie den Wasserzulaufhahn (fig. 2A).

⚠ Achtung

Wenn Sie sich, auch vorübergehend, vom Hochdruckreiniger entfernen, muss er über den allpoligen Schalter und durch Herausziehen des Steckers aus der Steckdose ausgeschaltet werden.

⚠ Achtung

Hochdruckreiniger mit "Total-Stop-Einrichtung" sind dann ausgeschaltet, wenn der allpolige Schalter auf "0" steht oder der Stecker aus der Steckdose gezogen ist.

⚠ Achtung

Wenn der Hochdruckreiniger nicht benutzt wird, muss die Sicherheitsvorrichtung am Griff (fig.6) geschlossen werden.

⚠ Achtung

Trockenlauf des Hochdruckreinigers führt zu schweren Schäden an den Dichtungen der Pumpe.

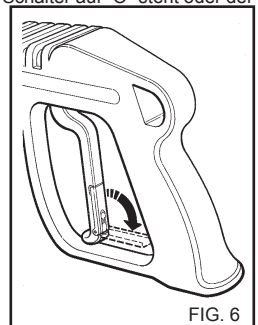

FIG. 6

HINWEISE FÜR DEN GEBRAUCH VON REINIGUNGSMITTELN

Dieser Hochdruckreiniger ist konstruiert, um mit den vom Hersteller gelieferten oder empfohlenen Reinigungsmitteln betrieben zu werden.

Die Verwendung anderer Reinigungsmittel oder chemischer Flüssigkeiten kann die Sicherheit des Hochdruckreinigers beeinträchtigen.

1) Um die Umwelt nicht zu belasten, wird empfohlen, das Reinigungsmittel umsichtig und gemäß den Angaben auf der Verpackung zu verwenden.

2) Wählen Sie aus dem Sortiment der empfohlenen Reinigungsmittel das geeignete Produkt aus und verdünnen Sie es mit Wasser anhand der Angaben auf der Verpackung des Produkts oder im Katalog der für den jeweiligen Kaltwasser- bzw. Heißwasser-Hochdruckreiniger empfohlenen Reinigungsmittel.

3) Fragen Sie bei Ihrem Händler nach dem Katalog der Reinigungsmittel.

VORGEHENSWEISE ZUM RICHTIGEN REINIGEN BEIM GEBRAUCH VON REINIGUNGSMITTELN

1) Bereiten Sie die für die Verschmutzungsart und die zu reinigende Fläche geeignete Reinigungsmittellösung vor.

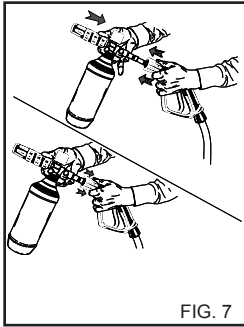

FIG. 7

2) Entfernen Sie die Verlängerung vom Griff und setzen Sie das Reinigungsmittel-Sprühset ein (fig. 7), betreiben Sie den Hochdruckreiniger und sprühen Sie die zu reinigende Fläche von unten nach oben ein. Bedienen Sie bei der Version mit Reinigungsmittelabsaugung den Saugschalter des Reinigungsmittels an der Lanze (fig. 8).

Lassen Sie das Reinigungsmittel für einige Minuten einwirken.

3) Reinigen Sie die gesamte Fläche von oben nach unten mit Hochdruckwasser gut nach.

4) Nach dem Gebrauch mit Reinigungsmittel muss der Ansaugkreislauf ausgespült werden; stecken Sie hierzu den Saugschlauch (fig. 8) des Reinigungsmittels in einen Kanister mit Reinwasser und betreiben Sie die Pumpe 1 Minute lang bei Lanze auf Reinigungsmittelabgabe.

GEBRAUCH DES VERSTELLBAREN SPRÜHKOPFES (Fig. 8) (Vers. DS)

Mit dem verstellbaren Sprühkopf kann man zwischen Hoch- und Niederdruckstahl wählen. Die Auswahl des Drucks erfolgt durch Drehen des Sprühkopfs.

Hochdruck Pos. A.
Niederdruck Pos. B.

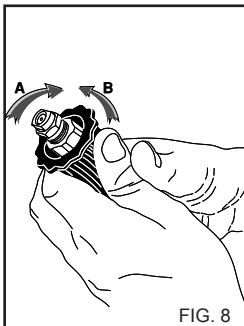

FIG. 8

DRUCKREGELUNG

Dieses Kapitel bezieht sich nur auf Modelle mit "Druckregelvorrichtung".

Mit der Druckregelvorrichtung, fig. 9 kann der Arbeitsdruck geregelt werden.

Durch Drehen des Griffs C entgegen dem Uhrzeigersinn (B) (Minimum) wird der Betriebsdruck verringert.

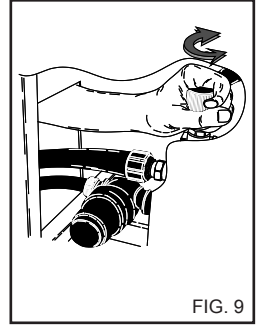

FIG. 9

WARTUNG

DER BENUTZER DARF NUR ARBEITEN AUSFÜHREN, DIE IN DIESER BEDIENUNGSANLEITUNG AUSDRÜCKLICH GENEHMIGT SIND.

ALLE SONSTIGEN ARBEITEN SIND VERBOTEN

⚠ Gefahr

Wartungsarbeiten an der Hochdruckpumpe, an der Elektrik und an allen sicherheitsrelevanten Teilen müssen von unserem Kundendienstzentrum durchgeführt werden.

Der Hersteller haftet nicht für Veränderungen, Reparaturen und unangemessene Wartung, die unbefugte Personen ohne ausdrückliche Genehmigung am Gerät vorgenommen haben.

Die Liste der Reparaturen, der programmierten Kundendienstkontrollen sowie die Zertifikate hinsichtlich der Installation gemäß den geltenden Vorschriften (Norm IEC 60364-1) müssen vom Benutzer sorgfältig zusammen mit den Gebrauchsanweisungen aufbewahrt werden.

Regelmäßig, mindestens einmal im Jahr, muß der Hochdruckreiniger in einem unserer Kundendienstzentren einer allgemeinen Kontrolle der Sicherheitsvorrichtungen und Eichungen unterzogen werden.

⚠ Gefahr

Vor allen Wartungsarbeiten muss der Hochdruckreiniger vom Stromversorgungsnetz über den allpoligen Schalter und durch Herausziehen des Steckers aus der Steckdose, und durch Schließen des Zulaufhahns vom Wasserversorgungsnetz getrennt werden (Siehe Kapitel Anschluss an das Strom- und Wasserversorgungsnetz). Nach der Wartung und vor dem erneuten Anschluss des Hochdruckreinigers an das Strom- und Wasserversorgungsnetz müssen alle Verkleidungsteile wieder richtig montiert und mit den entsprechenden Schrauben befestigt werden.

Bei Nichtbeachtung dieser Vorschrift besteht Stromschlaggefahr.

FROSTSCHUTZMASSNAHMEN

Der Hochdruckreiniger muss vor Frost geschützt werden.

Nach der Arbeit und bei längerem Stillstand muss, falls der Hochdruckreiniger in frostgefährdeten Räumen untergebracht wird, unbedingt Frostschutzmittel verwendet werden, um schwere Schäden am Wasserkreislauf zu vermeiden.

GEBRAUCH DES FROTSCHUTZMITTELS (Fig. 10)

- 1- Schließen Sie die Wasserversorgung (Hahn), klemmen Sie den Zulaufschlauch ab und betreiben Sie den Hochdruckreiniger, bis er komplett leer ist.
- 2- Schalten Sie den Hochdruckreiniger aus, indem Sie den Einschalter auf "0" stellen.
- 3- Bereiten Sie einen Behälter mit dem Frostschutzmittel vor.
- 4- Tauchen Sie den Zulaufschlauch in den Behälter mit dem Frostschutzmittel.
- 5- Schalten Sie den Hochdruckreiniger ein, indem Sie den Einschalter auf "I" stellen.
- 6- Betreiben Sie den Hochdruckreiniger, bis das Frostschutzmittel aus der Lanze austritt.
- 7- Lassen Sie das Frostschutzmittel auch von der Reini-

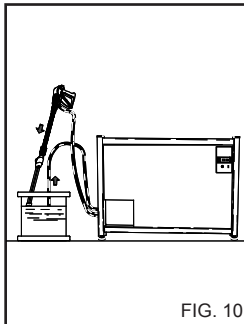

FIG. 10

⚠ Achtung

Das Frostschutzmittel kann Umweltschäden verursachen; beachten Sie daher beim Gebrauch unbedingt die Angaben auf der Verpackung des Produkts. (Vorschriftsmäßig entsorgen.)

gungsmittelansaugung an-saugen.

8- Schalten Sie den Hochdruckreiniger aus und trennen Sie ihn durch Bedienen des allpoligen Schalters bzw. durch Herausziehen des Gerätesteckers aus der Steckdose von der Stromversorgung.

ÖLSTANDSKONTROLLE UND ÖLWECHSEL DER PUMPE

Kontrollieren Sie regelmäßig den Ölstand der Hochdruckpumpe über das Schauglas (fig. 11A) oder über den Ölmessstab (fig. 11B). Fordern Sie sofort den Kundendienst an, falls das Öl milchig trüb ist. Wechseln Sie das Öl nach den ersten 50 Arbeitsstunden und später alle 500 Stunden oder einmal im Jahr.

Gehen Sie wie folgt vor:

- 1) Schrauben Sie den Ablassstopfen unter der Pumpe ab (fig. 11C).
- 2) Schrauben Sie den Deckel mit dem Ölmessstab ab (fig. 11).
- 3) Lassen Sie das Öl komplett in einen Behälter abtropfen und entsorgen Sie es bei einer Altölabnahmestelle.
- 4) Schrauben Sie den Ablassstopfen wieder fest und füllen Sie das Öl über die obere Öffnung ein (fig. 12A), bis der im Schauglas angezeigte Ölstand erreicht ist (fig. 12B).

Bei Hochdruckreinigern ohne Ablassstopfen muss zum Ölwechsel der technische Kundendienst angefordert werden.

REINIGUNG DES WASSERFILTERS

Reinigen Sie den Wasserfilter regelmäßig und beseitigen Sie Unreinheiten (fig. 13).

AUSWECHSELN DER HOCHDRUCKDÜSE

Wichtig

Die Hochdruckdüse an der Lanze muss regelmäßig ausgewechselt werden, da sie beim Betrieb normalem Verschleiß ausgesetzt ist. Der Verschleiß ist normalerweise an der Verringerung des Arbeitsdrucks des Hochdruckreinigers erkennbar. Wenden Sie sich für nähere Angaben zum Auswechseln an den Lieferanten und/oder Händler.

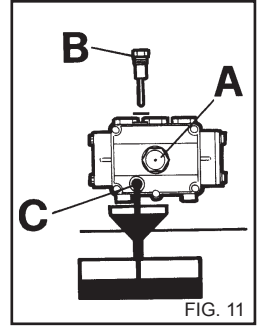

FIG. 11

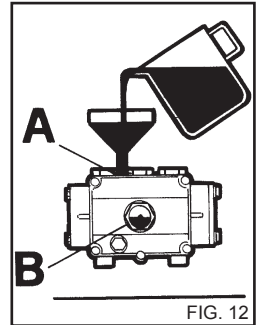

FIG. 12

Usare esclusivamente olio SAE 15 W40.

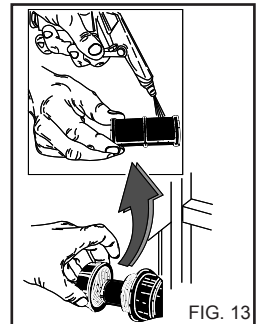

FIG. 13

Deutsch

ZUSAMMENFASSENDE TABELLE DER PLANMÄSSIGEN WARTUNGSARBEITEN DURCH DEN BENUTZER

Beschreibung der Tätigkeiten:

Prüfung der Stromkabel-Schläuche-Hochdruckverbindungen.	Bei jedem Gebrauch
Erster Ölwechsel der Hochdruckpumpe.	Nach 50 Stunden
Spätere Ölwechsel der Hochdruckpumpe.	Alle 500 Stunden
Reinigung des Wasserfilters.	Alle 50 Stunden

ZUSAMMENFASSENDE TABELLE DER AUSSERPLANMÄSSIGEN WARTUNGSARBEITEN DURCH DAS KUNDENDIENSTZENTRUM

Beschreibung der Tätigkeiten:

Auswechseln der Dichtungen der Hochdruckpumpe	Alle 500 Stunden
Auswechseln der Düse der Lanze.	Alle 200 Stunden
Einstellen und prüfen der Sicherheitsvorrichtungen.	Einmal im Jahr

WICHTIG:

Die angegebenen Zeiten beziehen sich auf normale Betriebsbedingungen. Bei schwierigen Einsatzbedingungen verringern sich die Wartungsintervalle.

Verwenden Sie für die Wartung und/oder Reparatur nur Original-Ersatzteile, da sie die beste Qualität, Zuverlässigkeit und Sicherheit bieten. Bei Nichtverwendung von Original-Ersatzteilen ist der Hersteller von jeglicher Haftung befreit, die auf die Person übergeht, die den Eingriff vornimmt.

NICHTGEBRAUCH

Bei längerem Nichtgebrauch müssen die Versorgungsquellen abgetrennt, der/die Tank(s) mit den Betriebsmitteln entleert und alle Teile geschützt werden, die durch Staubablagerungen beschädigt werden könnten.

Fetten Sie alle Teile ein, die durch Austrocknung beschädigt werden könnten, wie Schlauchleitungen.

Prüfen Sie bei der erneuten Inbetriebnahme, dass die Wasseranschlussschläuche keine Risse oder Schnitte aufweisen.

Öle und Chemikalien müssen vorschriftsmäßig entsorgt werden.

VERSCHROTTUNG

Falls der Hochdruckreiniger nicht mehr verwendet wird, muss er betriebsunfähig gemacht werden, indem das Speisekabel vom Gerät abgetrennt wird. Entfernen Sie ferner alle Teile des Hochdruckreinigers, die vor allem für Kinder, die mit dem stillgelegten Hochdruckreiniger spielen könnten, eine Gefahr darstellen. Das Produkt gilt nach der Richtlinie über Elektro- und Elektronik-Altgeräte (RAEE) als Sondermüll und erfüllt die Anforderungen der neuen Umweltschutzrichtlinien. Es muss nach den geltenden Gesetzen und Bestimmungen getrennt vom Hausmüll entsorgt werden.

Verwenden Sie die zu verschrottenden ausgebauten Teile nicht als Ersatzteile.

Deutsch

STÖRUNGEN - ABHILFE

Trennen Sie das Gerät vor jeder Arbeit über den allpoligen Schalter oder durch Ziehen des Steckers aus der Steckdose vom Stromversorgungsnetz, sowie vom Wasserversorgungsnetz.

STÖRUNGEN	URSACHEN	ABHILFEN
Bei Drehen des Schalters schaltet sich der Hochdruckreiniger nicht ein.	Kein elektrischer Anschluss.	Die Netzspannung prüfen (siehe technische Eigenschaften).
	Thermischer Überlastschutz hat ausgelöst.	Zurücksetzen (bei erneutem Auslösen den technischen Kundendienst anfordern).
	Allpoliger Schalter hat ausgelöst.	Zurücksetzen (bei erneutem Auslösen den technischen Kundendienst anfordern).
Es tritt kein Strahl aus.	Anschluss an das Wasserversorgungsnetz defekt. Wasserfilter verstopft. Netzahn geschlossen.	Prüfen. Den Filter reinigen. Den Hahn öffnen.
Die Pumpe läuft, erreicht aber nicht den Nenndruck.	Wasserzulaufilter verstopft.	Den Filter reinigen.
	Anschluss an das Wasserversorgungsnetz defekt.	Prüfen.
	Druckregelventil auf Minimum eingestellt.	Einstellen.
	Düse der Lanze verschlissen.	Den Kundendienst anfordern.
	Reinigungsmittelansaugvorrichtung an der Lanze offen. (Vers. DS)	Die Vorrichtung schließen.
	Ventile verschmutzt oder verschlissen.	Den Kundendienst anfordern.
Bei geöffneter Lanze sinkt und steigt der Druck.	Düse verstopft oder verformt.	Die Düse reinigen oder den Kundendienst anfordern.
	Versorgung unzureichend.	Prüfen.
Unzureichende Reinigungsmittelansaugung.	Reinigungsmittel leer.	Den Kanister mit Reinigungsmittel befüllen.
	Schalter an der Lanze nicht bedient.	Den Schalter an der Lanze bedienen.
Im Öl ist Wasser vorhanden.	Öldichtringe verschlissen.	Den Kundendienst anfordern.
Am Sprühkopf tritt Wasser aus.	Dichtungen verschlissen.	Den Kundendienst anfordern.

WICHTIG:

Verwenden Sie für die Wartung und/oder Reparatur nur Original-Ersatzteile, da sie die beste Qualität, Zuverlässigkeit und Sicherheit bieten. Bei Nichtverwendung von Original-Ersatzteilen ist der Hersteller von jeglicher Haftung befreit.

Felicitaciones! Deseamos agradecerle

por haber comprado esta hidrolimpiadora, Usted ha demostrado que no acepta compromisos: ***Usted desea lo mejor***. Hemos preparado este manual para que Usted pueda apreciar totalmente la calidad y los altos rendimientos que le ofrece esta hidrolimpiadora.

Le recomendamos leerlo complementemente antes de utilizar la máquina.

La marca **CE** aplicada en la hidrolimpiadora demuestra la conformidad del producto a las Normativas Europeas en materia de seguridad.

También le proponemos una amplia gama de máquinas para la limpieza, a saber:

ASPIRADORAS, FREGADORAS SECADORAS, MOTOBARRERAS y una completa gama de accesorios, productos químicos detergentes adecuados para la limpieza de cualquier tipo de superficie.

Solicite al Revendedor de su zona el catálogo completo de nuestros productos.

TRADUCCIÓN DE INSTRUCCIONES ORIGINALES

El texto ha sido controlado minuciosamente; de todas maneras, comunique al Fabricante los errores de impresión que pueda encontrar.

Con el fin de mejorar el producto, el Fabricante se reserva el derecho de realizar modificaciones sin preaviso para actualizar esta publicación.

También está prohibida la reproducción total o parcial del presente manual sin la autorización del fabricante.

PREPARACIÓN DE LA HIDROLIMPIADORA

Montaje de la lanza.

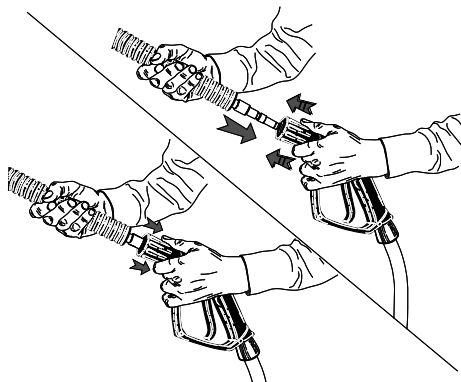

Montaje de la lanza.

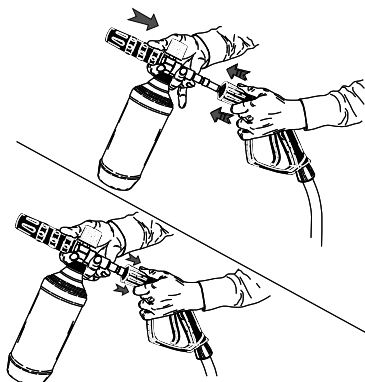

Conexión hídrica.

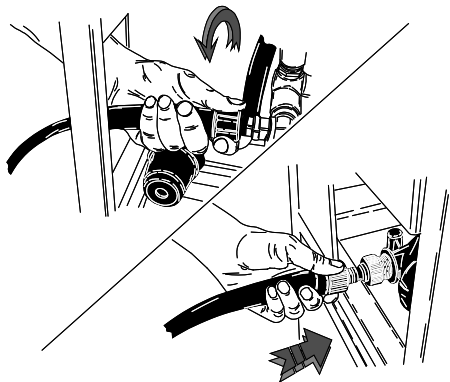

Conexión eléctrica.

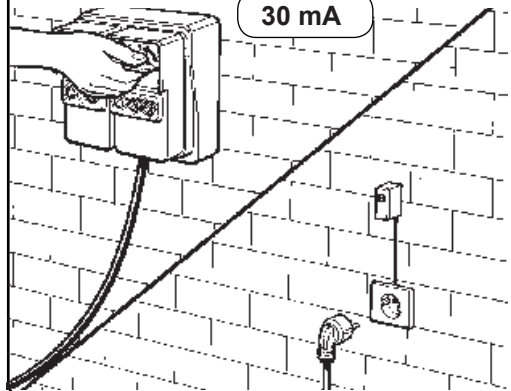

Siga leyendo este manual sin conectar la hidrolimpiadora ni a la red eléctrica ni hídrica.

DESCRIZIONE SIMBOLI SULL' IDROPULTRICE



NO DIRIJA EL CHORRO DE AGUA CONTRA LAS PERSONAS, ANIMALES, TOMAS DE CORRIENTE NI CONTRA LA MISMA MÁQUINA.

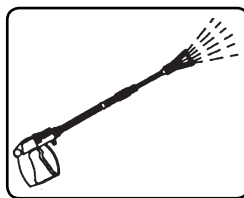

SALIDA DE AGUA.

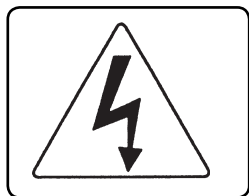

ATENCIÓN PELIGRO DE ELECTROCUCIÓN.



ENCENDIDO MOTOR DE LA BOMBA.

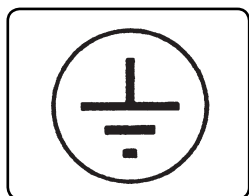

PUESTA A TIERRA.



PRODUCTO QUÍMICO (DETERGENTE).

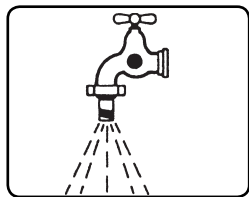

ENTRADA DE AGUA.



RESIDUO ESPECIAL. NO ELIMINAR CON LOS RESIDUOS COMUNES.

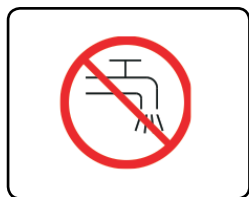

NO ALIMENTAR CON AGUA POTABLE.
UTILIZAR UN DISYUNTOR DE RED SEGÚN LA NORMATIVA EN 12729 TIPO BA.



UTILIZAR LOS EQUIPOS DE PROTECCIÓN INDIVIDUAL ADECUADOS.

CLASIFICACIÓN DE LOS RIESGOS:**Peligro**

A causa de un riesgo inminente que puede determinar lesiones graves o mortales

**Atención**

A causa de una posible situación peligrosa que podría determinar lesiones graves

Importante

A causa de una posible situación peligrosa que podría determinar lesiones ligeras a personas o bienes.

INTRODUCCIÓN**Atención**

Lea este manual antes de instalar, poner en funcionamiento y utilizar la hidrolimpiadora.

El manual forma parte integrante del producto.

Lea detenidamente las advertencias e instrucciones contenidas en este manual, porque suministran indicaciones importantes sobre la **SEGURIDAD DE USO Y EL MANTENIMIENTO**, observando las normas generales de seguridad.

CONSERVE CON CUIDADO ESTE MANUAL PARA CONSULTARLO EN UN FUTURO.

**Atención**

El usuario de la hidrolimpiadora y la persona que realice los trabajos de mantenimiento ordinario deben conocer el contenido de este manual.

CLASIFICACIÓN

El usuario debe respetar las condiciones de uso de la hidrolimpiadora previstas por las normas vigentes, especialmente debe atenderse a la siguiente clasificación:

La hidrolimpiadora es un equipo de **Clase I** a fines de la protección contra las sacudidas eléctricas.

La hidrolimpiadora se regula en fábrica y todos los dispositivos de seguridad que incorpora están sellados. **Está prohibido modificar su regulación.**

La hidrolimpiadora debe utilizar sobre un terreno firme y en plano; no debe desplazarse mientras esté funcionando ni cuando esté conectada a la red eléctrica.

La hidrolimpiadora es considerada un equipo de instalación fija.

La inobservancia de estas indicaciones puede constituir un Peligro.

La hidrolimpiadora no se debe utilizar en lugares corrosivos o potencialmente explosivos (vapores o gases).

NORMAS GENERALES DE SEGURIDAD PARA EL USO DE LAS LIMPIADORAS DE ALTA PRESIÓN.**Atención**

- La conexión eléctrica debe ser llevada a cabo por técnicos cualificados que respeten las normas vigentes y de acuerdo con las instrucciones dadas por el fabricante.

- Una conexión incorrecta puede provocar daños a personas, animales o bienes; en este caso, el fabricante no podrá ser considerado responsable

- Las hidrolimpiadoras con potencia inferior a 3 kW incorporan una clavija para la conexión a la red eléctrica.

En este caso, controle que la capacidad eléctrica del sistema y de las tomas de corriente sean adecuadas para la potencia máxima del equipo, la cual está indicada en la placa de características (kW).

Si tuviera dudas, contacte con personal profesional y experto.

En caso de incompatibilidad entre la toma y la clavija del equipo, haga sustituir la clavija por una adecuada por personal cualificado. Antes de conectar la hidrolimpiadora, asegúrese de que los datos de características correspondan con aquellos de la red de distribución eléctrica.

- No utilice cables de prolongación para alimentar la hidrolimpiadora.

Si utiliza cables de prolongación, el enchufe y la toma deben ser herméticos. Los cables de prolongación inadecuados pueden ser peligrosos.

- La seguridad eléctrica de la hidrolimpiadora está asegurada solamente cuando la misma está conectada correctamente

a un sistema de puesta a tierra eficaz, tal como previsto por las normas de seguridad eléctrica vigentes (aténgase a la Norma CEEI 60364-1).

Es necesario comprobar este requisito fundamental de seguridad; en caso de dudas, solicite un control minucioso de la instalación por parte de personal profesional y experto. El fabricante no podrá ser considerado responsable por posibles daños causados por la ausencia de la conexión a tierra del sistema.

- La hidrolimpiadora debe conectarse a la red de alimentación eléctrica mediante el interruptor omnipolar con apertura de los contactos de al menos 3 mm y con características eléctricas adecuadas para el equipo. (este requisito no es válido para las hidrolimpiadoras provistas de clavija con potencia inferior a 3 kW).

Se recomienda que la red de alimentación eléctrica incorpore un interruptor diferencial que corte la alimentación cuando la corriente derivada a tierra supera los 30mA durante 30 ms, o un dispositivo que compruebe el circuito de tierra.

- La hidrolimpiadora está desconectada de la red de alimentación eléctrica sólo desconectando la clavija o apagando el interruptor omnipolar del sistema.

El fabricante no se asume ninguna responsabilidad por el incumplimiento de lo anterior que constituye un uso negligente del producto.

- La hidrolimpiadora es considerada un equipo de instalación fija.

- Las hidrolimpiadoras con dispositivo "Total stop" deben considerarse apagadas con el interruptor omnipolar en la posición "0" o con la clavija desconectada de la toma de corriente.

- La hidrolimpiadora no está destinada a ser utilizada por niños, adolescentes, personas discapacidad física, sensorial o mental, hébrios, sin experiencia ni conocimiento. Hay que vigilar a los niños y controlar que no jueguen con la hidrolimpiadora.

- El agua que pasa a través de un separador de sistema ya no es más clasificada como agua potable. Utilice un disyuntor de red adecuado según la normativa EN 12729 Tipo BA.

- Utilice sólo accesorios originales que ofrezcan un funcionamiento seguro del equipo.

- El tubo flexible de conexión entre la lanza y la hidrolimpiadora no debe estar roto. Si así lo fuera, sustitúyalo inmediatamente. El tubo debe tener indicada la presión admitida, la fecha de fabricación y el fabricante.

- Los tubos, uniones y acoplamientos de alta presión son importantes para la seguridad de la hidrolimpiadora. Utilice solo piezas de repuesto originales aprobadas por el fabricante.

- No utilice la hidrolimpiadora cuando haya personas y/o animales dentro de su radio de acción.

- Los chorros a alta presión pueden ser Peligrosos si se utilizan de manera incorrecta. No dirija el chorro hacia las personas, animales o equipos eléctricos o hacia la misma máquina.

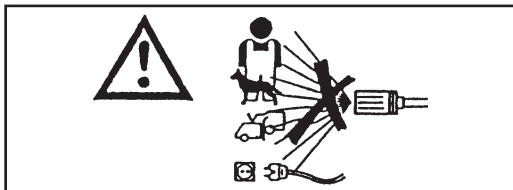

- El chorro de agua a alta presión genera una

fuerza de reacción en la lanza. Mantenga bien firme las empuñaduras de la lanza.

- El uso de la hidrolimpiadora debe ser evaluado en función del tipo de lavado que debe hacerse.

Protéjase contra la expulsión de cuerpos sólidos o sustancias corrosivas utilizando los equipos de protección adecuados.

- El uso de la hidrolimpiadora debe ser evaluado en función de la zona en la que se realiza el lavado. (ej.: industrias alimentarias, industrias farmacéuticas, etc.).

Hay que respetar las normas y condiciones de seguridad correspondientes.

- No dirija el chorro contra sí mismo o contra las demás personas para limpiar los indumentos o zapatos.

- Durante el uso está prohibido bloquear el gatillo (palanca) de la lanza en la posición de erogación.

- Antes de realizar cualquier tipo de operación de limpieza y/o mantenimiento, desconecte la hidrolimpiadora de la red de alimentación eléctrica e hídrica.

- Periódicamente, **al menos una vez por año**, haga inspeccionar los dispositivos de seguridad por uno de nuestros centros de asistencia técnica.

- Si el aparato se utilizara en un local cerrado, instale un sistema de aspiración de humos y de ventilación adecuado para dichos locales.

- No obstruya las aberturas o bocas de ventilación y de eliminación del calor.

- No utilice la hidrolimpiadora con el cable de alimentación roto.

Si el cable estuviera roto, para sustituirlo, contacte exclusivamente con uno de nuestros centros de asistencia técnica.

El usuario no puede sustituir el cable de alimentación.

- El cable de alimentación eléctrica no debe jamás estar bajo tensión mecánica y su recorrido debe estar protegido de los aplastamientos accidentales.

- El uso de cualquier equipo eléctrico implica el respeto de algunas reglas fundamentales:

- no toque el equipo con las manos o los pies mojados.

- no utilice el equipo con los pies descalzos o con ropa inadecuada.

- no tire del cable de alimentación o del mismo equipo para desconectar la clavija del tomacorriente.

(para hidrolimpiadoras con potencia inferior a 3 kW con clavija incorporada).

- En caso de avería y/o de funcionamiento incorrecto de la hidrolimpiadora, apáguela (desconectándola de la red de alimentación eléctrica mediante el interruptor omnipolar o desconectando la clavija de la toma para hidrolimpiadoras con potencia inferior a 3 kW, y de la alimentación hídrica) y no la altere.

La hidrolimpiadora es un equipo de **Clase I** a fines de la protección contra las sacudidas eléctricas.

Contacte con un centro de servicio técnico del Fabricante. El fabricante no se asume ninguna responsabilidad por la inobservancia de lo anterior que constituye un uso negligente del producto.

USO PREVISTO

El equipo está destinado sólo para la limpieza de máquinas, vehículos, edificios, herramientas y superficies en general adecuadas para ser tratadas con un chorro de solución detergente a alta presión comprendida entre 25 y 250 bar. (360 - 3600 PSI).

Este equipo ha sido diseñado para ser utilizado con detergentes suministrados o recomendados por el fabricante. El uso de otros detergentes o sustancias químicas puede influir sobre la seguridad del equipo.

Este equipo debe destinarse sólo al uso para el cual ha sido diseñado.

Cualquier otro uso será considerado inadecuado e irracional.

Ejemplos de usos irracionales son:

- Lavado de superficies no adecuadas para ser tratadas con chorro a alta presión.
- Lavado de personas, animales, equipos eléctricos y del mismo equipo.
- Uso de detergentes o sustancias químicas inadecuadas.
- Bloquear el gatillo (palanca) de la lanza en la posición de erogación.

El fabricante no podrá ser considerado responsable por posibles daños derivados de un uso inadecuado, incorrecto e irracional.

Las hidrolimpiadoras se fabrican de acuerdo con las normas vigente en materia de seguridad.

OPERACIONES PRELIMINARES

DESEMBALAJE

Tras haber desembalado el equipo, asegúrese de la integridad de la hidrolimpiadora.

En caso de dudas, no utilice la hidrolimpiadora.

Contacte con el revendedor de su zona.

Los elementos del embalaje (bolsas, cajas, clavos, etc.) no deben quedar al alcance de los niños porque son fuente de peligro; deberán eliminarse o conservarse respetando las normativas medioambientales nacionales.

MONTAJE DE LAS PIEZAS DESMONTADAS DE LA MÁQUINA

El fabricante entrega la máquina con las piezas fundamentales y de seguridad ensambladas.

Por motivos de embalaje y de transporte, algunos elementos secundarios de la hidrolimpiadora se entregan desmontados.

El usuario deberá montar dichas piezas siguiendo las instrucciones entregadas con el kit de montaje.

PLACA DE CARACTERÍSTICAS:

La placa con las principales características técnicas de la hidrolimpiadora está aplicada en el carro y siempre es visible.

⚠ Atención

En el momento de la compra, asegúrese de que el producto tenga aplicada la placa de características.

En caso contrario, advierta inmediatamente al fabricante y/o revendedor. Los equipos que no contengan la placa no podrán utilizarse; en dicho caso, el fabricante no se asumirá ninguna responsabilidad. Los productos sin la placa de características deberán considerarse anónimos y potencialmente peligrosos.

INSTALACIÓN MÚLTIPLE.

La Hidrolimpiadora de pared puede instalarse superpuesta en columna, hasta un máximo de 3 módulos.

Coloque los pies de apoyo en los alojamientos correspondientes del bastidor.

La lavadora a presión mural siempre debe estar fijada a la pared mediante tornillos.

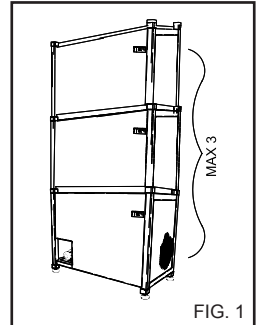

FIG. 1

DISPOSITIVOS DE MANDO Y CONTROL

⚠ Atención

Antes de conectar la hidrolimpiadora a la red de alimentación hídrica y eléctrica es necesario conocer la función de cada uno de sus dispositivos de mando y control.

Realice esta operación siguiendo las descripciones del manual de instrucciones, tomando como referencia las figuras correspondientes.

CONEXIÓN A LA RED HÍDRICA

Conecte el tubo de alimentación a la red (fig. 2A) y al racor de la hidrolimpiadora (fig. 2B). Controle que la red hídrica suministre la cantidad y la presión de agua suficientes para el funcionamiento de la hidrolimpiadora 2 + 8 BAR. (29+116 PSI).

Temperatura máxima del agua de alimentación 50°C. (122 °F).

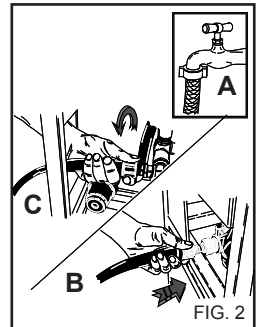

FIG. 2

MONTAJE DE LOS ACCESORIOS

⚠ Atención

Riesgo de lesiones. Utilice sólo accesorios originales entregados o autorizados por el fabricante. Monte los accesorios sólo cuando el equipo esté apagado.

Conecte el tubo de alta presión a la hidrolimpiadora (fig. 2C) y a la lanza (fig. 3).

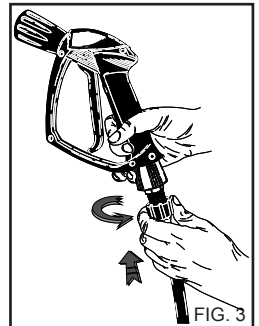

FIG. 3

Importante

La hidrolimpiadora debe funcionar con agua limpia.

⚠ Peligro.

Las aguas sucias o arenosas, que contengan productos corrosivos o diluyentes provocan daños graves a la hidrolimpiadora.

El fabricante no se asume ninguna responsabilidad por la inobservancia de lo antedicho, lo cual representa un uso negligente del producto.

**Importante**

Respete las disposiciones dadas por el organismo que gestiona el servicio hídrico.

Las reglamentaciones vigentes prevén que el aparato no se conecte a la red de agua potable sin un disyuntor de red adecuado.

Utilice un disyuntor de red adecuado según la normativa EN 12729 Tipo BA.

El agua que pasa a través de un separador de sistema ya no es más clasificada como agua potable.

⚠ Atención

No conecte la máquina a Recipientes de agua potable.

⚠ Peligro

¡No aspire jamás líquidos que contengan disolventes o ácidos puros! Por ej. gasolina, diluyentes para pinturas o gasóleo. La niebla pulverizada por la lanza es muy inflamable, explosiva y venenosa.

No utilice acetona, ácidos puros ni disolventes porque provocan graves daños a la hidrolimpiadora.

CONEXIÓN A LA RED DE ALIMENTACIÓN ELÉCTRICA

La hidrolimpiadora debe ser conectada a la red por técnicos cualificados que respeten las normas y leyes vigentes.

Controle que la tensión de red disponible en el sistema corresponda a la tensión para la cual la hidrolimpiadora está preparada; dicha tensión está indicada en la placa de características.

⚠ Peligro

- El cable eléctrico debe estar protegido contra los aplastamientos accidentales.

- No utilice la hidrolimpiadora con el cable de alimentación roto.

- El uso de cualquier equipo eléctrico implica el respeto de algunas reglas fundamentales:

- no toque el equipo con las manos o los pies mojados

- no utilice el equipo con los pies descalzos o con ropa inadecuada

- no tire del cable de alimentación o del mismo equipo para desconectar la clavija del tomacorriente.

(para hidrolimpiadoras con potencia inferior a 3 kW con clavija incorporada)

La hidrolimpiadora es un equipo de **Clase I** a fines de la protección contra las sacudidas eléctricas.

El fabricante no se asume ninguna responsabilidad por la inobservancia de lo anterior que constituye un uso negligente del producto.

ROPA Y EQUIPAMIENTO

Utilice zapatos de seguridad con suela antideslizante.



Póngase gafas de protección o máscara y la ropa de seguridad.

Se recomienda utilizar un mono de trabajo para reducir el peligro de lesiones en caso de contacto accidental con el chorro de agua de alta presión.

USO DE LA HIDROLIMPIADORA

CUADRO DE MANDOS

A - Interruptor de encendido

ARRANQUE DE LA HIDROLIMPIADORA

1) Abra la llave de alimentación del agua (fig. 2A).

2) Conecte la hidrolimpiadora a la red eléctrica mediante el interruptor omnipolar o conectando la clavija a la toma de corriente.

3) Ponga en marcha la hidrolimpiadora girando el interruptor de encendido hacia la pos. "I" (fig. 4A).

Atención

El chorro de agua a alta presión genera una fuerza de reacción en la lanza. Mantenga bien firme las empuñaduras de la lanza.

4) Presione la palanca de la empuñadura y comience a lavar.

Atención

Las hidrolimpiadoras equipadas con el sistema "Total stop" arrancan y detienen el motor cuando se acciona o se suelta la palanca de la empuñadura de la lanza.

Peligro

No bloquee la palanca de la empuñadura en la posición de erogación.

IMPORTANTE!

Para eliminar las impurezas o las burbujas de aire del circuito hidráulico, ponga en marcha por primera vez la hidrolimpiadora sin la lanza, dejando salir el agua durante algunos segundos. Las impurezas podrían atascar la boquilla e impedir el funcionamiento (fig. 5).

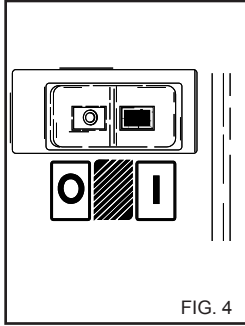

FIG. 4

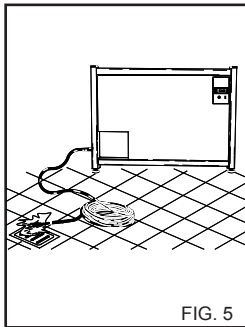
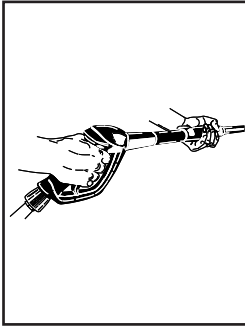

FIG. 5

USO DE LOS ACCESORIOS.

La hidrolimpiadora incorpora una boquilla con un chorro chato con ángulo de 25° para la limpieza de superficies amplias.

Atención

Dirija el chorro desde una distancia bastante alta para evitar daños causados por la alta presión.

CABEZAL GIRATORIO (accesorio opcional)

La hidrolimpiadora puede incorporar un cabezal con una boquilla giratoria para limpiar la suciedad más resistente.

Peligro:

Dirija el chorro desde una distancia bastante alta para evitar daños causados por la alta presión.

No dirija el chorro hacia las personas, animales, o tomas eléctricas.

PARADA DE LA HIDROLIMPIADORA

1) Después de utilizar el detergente, enjuague el circuito de aspiración; introduzca el tubo de aspiración del detergente en un bidón limpio y haga funcionar la bomba durante 1 minuto con la llave de dosificación completamente abierta y la lanza en la posición de erogación de detergente.

2) Detenga la hidrolimpiadora girando el interruptor de encendido hacia la pos. "0" (fig. 4).

3) Despresurice el tubo A.P. apretando la palanca de la pistola.

4) Desconecte la hidrolimpiadora de la red eléctrica con el interruptor omnipolar o desconectando la clavija de la toma de corriente.

5) Cierre la llave de alimentación del agua (fig. 2A).

Atención

Cuando deje sola la hidrolimpiadora, incluso momentáneamente, apáguela que con el interruptor omnipolar y desconectando la clavija de la toma de corriente.

Atención

Las hidrolimpiadoras con dispositivo "Total stop" deben considerarse apagadas con el interruptor omnipolar en la posición "0" o con la clavija desconectada de la toma de corriente.

Atención

Cuando no utilice la hidrolimpiadora, cierre el dispositivo de seguridad de la empuñadura (fig. 6).

Atención

Hacer funcionar la hidrolimpiadora en seco provoca graves daños a las juntas estancas de la bomba.

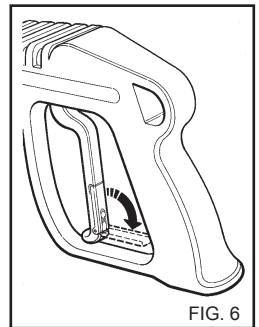

FIG. 6

CONSEJOS PARA EL USO DE DETERGENTES

Esta hidrolimpiadora ha sido diseñada para ser utilizada con detergentes suministrados o aconsejados por el fabricante.

El uso de otros detergentes o sustancias químicas puede influir sobre la seguridad de la hidrolimpiadora.

1) Para la compatibilidad con el medio ambiente, se aconseja utilizar razonablemente el detergente según las prescripciones indicadas en el envase del producto.

2) Elija, entre la gama de los productos aconsejados, aquel adecuado para el lavado que deba efectuar y dilúyalo con agua según las instrucciones indicadas en el envase del producto o en el catálogo de los detergentes más adecuados para el tipo de hidrolimpiadora en frío y en caliente.

3) Solicite a su revendedor el catálogo de los detergentes.

FASES OPERATIVAS PARA UN LAVADO CORRECTO UTILIZANDO DETERGENTES

1) Prepare la solución detergente más adecuada para la suciedad y la superficie que deba lavar.

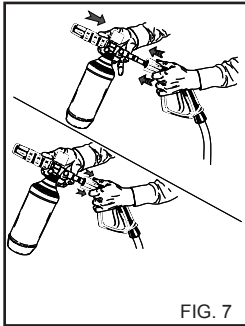

FIG. 7

2) Quite la extensión de la empuñadura e introduzca el kit pulverizador de detergente (fig. 7), accione la hidrolimpiadora y distribúyalo sobre la superficie que debe lavar, de abajo hacia arriba.

Para la versión con aspiración de detergente, active el mando de aspiración del detergente presente en la lanza (fig. 8).

Deje actuar durante unos minutos.

3) Enjuague perfectamente toda la superficie, procediendo desde arriba hacia abajo con agua a alta presión.

4) Después de utilizar el detergente, enjuague el circuito de aspiración; introduzca el tubo de aspiración (fig. 8) del detergente en un bidón de agua limpia y haga funcionar la bomba durante 1 minuto con la lanza en la posición de erogación de detergente.

USO DEL CABEZAL REGULABLE (Fig. 8) (Vers. DS)

El Cabezal Regulable permite seleccionar el chorro de baja y alta presión.

La presión se selecciona girando el cabezal.

Alta presión pos. A.

Baja presión pos. B.

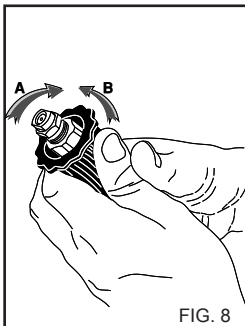

FIG. 8

REGULACIÓN DE LA PRESIÓN

Este capítulo se refiere únicamente a los modelos provistos del dispositivo "Regulador de presión".

El dispositivo regulador de presión, fig. 9, permite regular la presión de trabajo.

Girando la empuñadura C en sentido antihorario (B) (mínimo) disminuye la presión de trabajo.

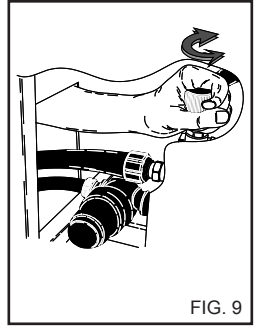

FIG. 9

MANTENIMIENTO

EL USUARIO PUEDE LLEVAR A CABO ÚNICAMENTE LAS OPERACIONES INDICADAS EN ESTE MANUAL DE INSTRUCCIONES. ESTÁ PROHIBIDO REALIZAR CUALQUIER OTRA OPERACIÓN.

⚠ Peligro

Para las operaciones de mantenimiento en la bomba de alta presión, en las piezas eléctricas y en todas aquellas piezas con función de seguridad, es necesario contactar con uno de nuestros Centros de Asistencia.

El fabricante no responde de intervenciones, modificaciones, reparaciones y mantenimientos no adecuados realizadas por terceros que hayan sido aportadas al producto sin su explícita autorización.

La documentación de las intervenciones de reparación, de asistencia programada así como las eventuales certificaciones relativas a la instalación del aparato según lo previsto

por las leyes vigentes (Norma CEI 60364-1) tienen que ser conservadas con cuidado por el usuario junto con el Manual de Instrucciones.

Periódicamente, por lo menos una vez al año, someter la limpiadora de alta presión a un control general de los dispositivos de seguridad y de las regulaciones en un centro nuestro de asistencia técnica.

⚠ Peligro

Antes de realizar cualquier tipo de mantenimiento, desconecte la hidrolimpiadora de la red eléctrica (mediante el interruptor omnipolar o desconectando la clavija de la toma de corriente) y de la red hídrica, cerrando la llave de alimentación (véanse los capítulos de conexión de la red eléctrica e hídrica). Al concluir el mantenimiento, antes de reconectar la hidrolimpiadora a la red eléctrica, controle que los paneles de cierre estén montados y fijados correctamente con los tornillos correspondientes.

La inobservancia de las prescripciones podría provocar un peligro de electrocución.

PRECAUCIONES CONTRA EL HIELO

La hidrolimpiadora no debe exponerse al hielo.

Al concluir el trabajo o durante los períodos prolongados de inactividad, si se dejara la hidrolimpiadora en entornos expuestos al hielo, es obligatorio utilizar un anticongelante para prevenir daños graves en el circuito hidráulico.

OPERACIONES PARA EL USO DE ANTICONGELANTE (fig. 10)

- 1- Cierre la alimentación hídrica (llave), desconecte el tubo de alimentación y haga funcionar la hidrolimpiadora hasta que se vacíe completamente.
- 2- Detenga la hidrolimpiadora colocando el interruptor de encendido en la pos. "0".
- 3- Prepare un recipiente con la solución del producto anticongelante.
- 4- Sumerja el tubo de alimentación en el recipiente con la solución anticongelante.
- 5- Ponga en marcha la hidrolimpiadora colocando el interruptor de encendido en la pos. "I".
- 6- Haga funcionar la hidrolimpiadora hasta que salga anticongelante por la lanza.
- 7- Haga aspirar el anticongelante también por la aspiración del detergente.

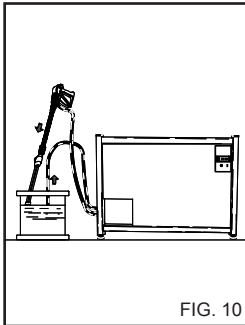

FIG. 10

⚠ Atención

El anticongelante es un producto que puede contaminar el medio ambiente, por lo tanto, para su uso, hay que respetar con mucha atención las instrucciones dadas en el envase del producto. (no abandonar en el medio ambiente).

8- Apague la hidrolimpiadora y desconéctela de la red eléctrica con el interruptor omnipolar o desconectando la clavija de la toma de corriente.

CONTROL DEL NIVEL Y CAMBIO DE ACEITE DE LA BOMBA

Controle periódicamente el nivel de aceite de la bomba de alta presión mediante el indicador (fig. 11A) o la varilla de control de nivel (fig. 11B).

Si el aceite se presentara lechoso, llame de inmediato al servicio de asistencia técnica.

Cambie el aceite tras las primeras 50 horas de trabajo y, posteriormente, cada 500 horas o una vez por año.

Siga estos pasos:

- 1) Desenrosque el tapón de vaciado situado debajo de la bomba (fig. 11C).
- 2) Desenrosque el tapón con la varilla de control de nivel (fig. 11).
- 3) Deje gotear completamente el aceite en un recipiente que entregará a un centro de recogida autorizado para su eliminación.
- 4) Enrosque el tapón de vaciado e introduzca el aceite a través del agujero superior (fig. 12A) hasta el nivel indicado en el indicador (fig. 12B).

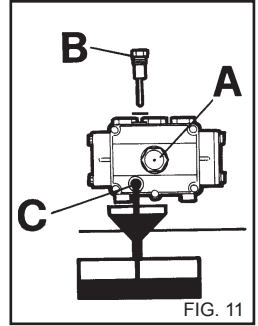

FIG. 11

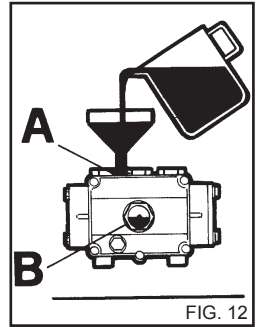

FIG. 12

Utilice exclusivamente aceite SAE 15 W40.

Para las hidrolimpiadoras sin tapón de vaciado de aceite, solicite que el cambio sea hecho por el servicio de asistencia técnica.

PULIZIA FILTRO ACQUA

Limpie periódicamente el filtro de agua y elimine las impurezas (fig. 13).

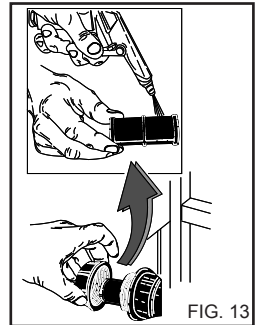

FIG. 13

SUSTITUCIÓN DE LA BOQUILLA DE ALTA PRESIÓN

Importante

Es necesario sustituir periódicamente la boquilla de alta presión montada en la lanza, porque es un componente sujeto a desgaste normal.

Por lo general, el desgaste se identifica con una caída de presión de funcionamiento de la hidrolimpiadora.

Requiera las instrucciones de sustitución al proveedor y/o revendedor del equipo.

Español

TABLA RECAPITULATIVA DE LOS TRABAJOS DE MANTENIMIENTO ORDINARIO A CARGO DEL USUARIO

Descripción de las operaciones:

Control del cable eléctrico-tubos-racores de alta presión.	En cada uso
1° cambio de aceite de la bomba de A.P.	Tras 50 horas
Cambios posteriores de aceite de la bomba de A.P.	Cada 500 horas
Pulizia filtro acqua	Cada 50 horas

TABLA RECAPITULATIVA DE LOS TRABAJOS DE MANTENIMIENTO EXTRAORDINARIO A CARGO DEL CENTRO DE ASISTENCIA

Descripción de las operaciones:

Sustitución de las juntas de la bomba de A.P.	Cada 500 horas
Sustitución de la boquilla de la lanza.	Cada 200 horas
Regulación y control de los dispositivos de seguridad.	1 vez por año

IMPORTANTE:

Los tiempos indicados son para condiciones normales de funcionamiento. Para usos más duros, reduzca las frecuencias de cada operación.

Para el mantenimiento y/o reparación, utilice sólo piezas de repuesto originales que ofrecen las mejores características de calidad, fiabilidad y seguridad. El fabricante no se asume ninguna responsabilidad en caso de que no se utilicen las piezas de repuesto originales, la responsabilidad será de la persona que realice la reparación.

ALMACENAMIENTO

En caso de almacenamiento prolongado, es necesario desconectar las fuentes de alimentación, vaciar el(los) depósito(s) con líquidos de proceso y proteger las piezas que podrían arruinarse por la acumulación de polvo.

Engrase las piezas que se podrían arruinar si se secan, tales como los tubos.

Durante la puesta en funcionamiento, controle que no haya grietas ni cortes en los tubos de conexión hídrica.

Los aceites y los productos químicos deben eliminarse respetando las leyes vigentes.

DESGUACE

Si decidiera no utilizar más la hidrolimpiadora, se recomienda desmontar el cable de alimentación de la energía eléctrica para que sea inoperante.

También se recomienda volver inocuas las piezas de la hidrolimpiadora que podrían ser peligrosas, especialmente para los niños que podrían utilizar la hidrolimpiadora fuera de uso para jugar.

El producto es un residuo especial tipo RAEE y responde a los requisitos exigidos por las nuevas directivas de protección del medio ambiente. Deberá eliminarse por separado de los residuos comunes, respetando las leyes y normas vigentes.

No utilice como piezas de repuesto las piezas desmontadas para la eliminación.

Español

INCONVENIENTES - SOLUCIONES

Antes de realizar cualquier tipo de operación, desconecte la hidrolimpiadora de la red eléctrica con el interruptor omnipolar o desconectando la clavija de la toma de corriente e hídrica.

INCONVENIENTES	CAUSAS	SOLUCIONES
Girando el interruptor, la hidrolimpiadora no arranca.	No hay conexión eléctrica.	Controle la tensión de red (véanse las características técnicas).
	Activación de la protección térmica.	Restablezca (si se activara nuevamente, consulte al servicio de asistencia técnica).
	Activación del interruptor omnipolar.	Restablezca (si se activara nuevamente, consulte al servicio de asistencia técnica)..
No sale el chorro.	Conexión de la red hidráulica defectuosa.	Controle.
	Filtro de agua atascado. Llave de red cerrada.	Límpielo. Ábralo.
La bomba funciona pero no alcanza la presión nominal.	Filtro de alimentación de agua atascado.	Límpielo.
	Conexión de la red hidráulica defectuosa.	Controle.
	Válvula de regulación de presión configurada al mínimo. Boquilla de la lanza desgastada.	Regule. Solicite el servicio de asistencia.
	Está abierto el dispositivo de aspiración del detergente en la lanza. (Vers. DS) Válvulas sucias o desgastadas.	Ciérrelo. Solicite el servicio de asistencia.
Con la lanza abierta, la presión sube y baja.	Boquilla atascada o deformada.	Limpie o solicite el servicio de asistencia.
	Alimentación insuficiente.	Controle.
Aspiración insuficiente de detergente.	Detergente agotado. Mando en la lanza no accionado.	Llene el bidón con detergente. Coloque el mando en la lanza.
Hay agua en el aceite.	Anillos aisladores desgastados.	Solicite el servicio de asistencia.
Hay fugas de agua en el cabezal.	Juntas estancas desgastadas.	Solicite el servicio de asistencia.

IMPORTANTE:

Para el mantenimiento y/o reparación, utilice sólo piezas de repuesto originales que ofrecen las mejores características de calidad, fiabilidad y seguridad. El fabricante no se asume ninguna responsabilidad en el caso de que no se utilizaran piezas de repuesto originales.

Parabéns! Obrigado

por ter adquirido esta máquina de jacto de água a alta pressão. Demonstrou que não aceita soluções de compromisso: **deseja o melhor.**

Preparámos este manual para que possa apreciar em pleno as qualidades e o elevado desempenho que esta máquina de jacto de água a alta pressão lhe oferece. Recomendamos que o leia na íntegra antes da utilização.

A marca **CE** na máquina de jacto de água a alta pressão demonstra a conformidade do produto com as Normativas Europeias em matéria de segurança.

Temos ainda para lhe propor uma vasta gama de máquinas de limpeza, tais como:

ASPIRADORES, LAVADORAS/SECADORAS DE PAVIMENTOS, VARREDORAS MECÂNICAS bem como uma gama completa de **ACESSÓRIOS E PRODUTOS QUÍMICOS DETERGENTES** adequados à limpeza de qualquer tipo de superfície.

Solicite ao seu Revendedor o catálogo completo dos nossos produtos.

TRADUÇÃO DAS INSTRUÇÕES ORIGINAIS

O texto foi atentamente controlado. No entanto, eventuais erros de impressão deverão ser comunicados ao Fabricante.

A fim de melhorar o produto, este reserva-se ainda o direito de implementar alterações para a actualização desta publicação sem aviso prévio.

É ainda proibida toda e qualquer reprodução, ainda que parcial, deste manual sem a autorização do fabricante.

PREPARAÇÃO DA MÁQUINA DE JACTO DE ÁGUA A ALTA PRESSÃO

Montagem da lança.

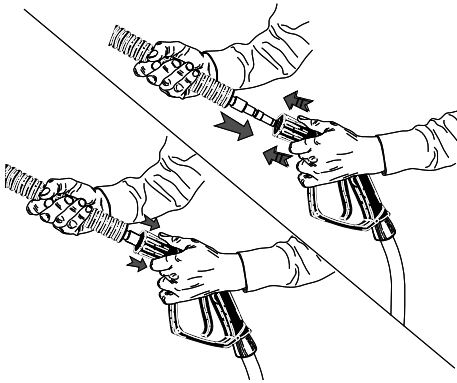

Montagem da lança.

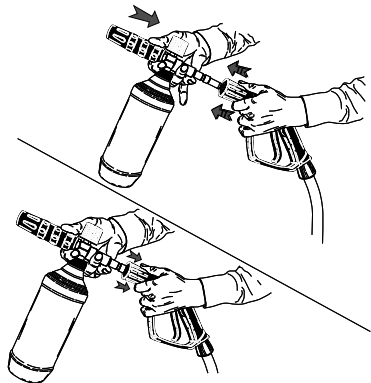

Ligação hídrica.

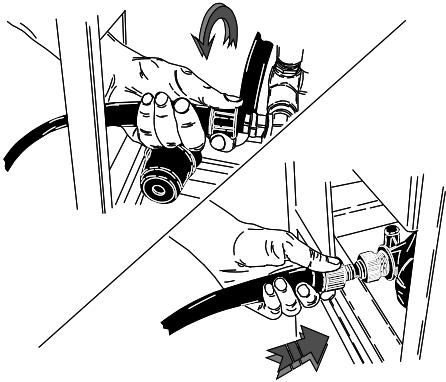

Ligação eléctrica.

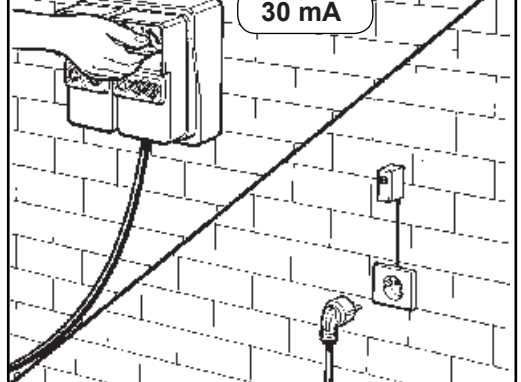

Continue a leitura do presente manual sem ligar a máquina de jacto de água a alta pressão à rede eléctrica e hídrica.

Português

DESCRIÇÃO DOS SÍMBOLOS NA MÁQUINA DE JACTO DE ÁGUA A ALTA PRESSÃO

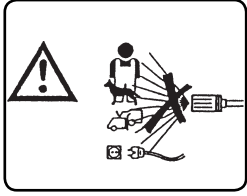

NÃO DIRECCIONE O JACTO CONTRA PESSOAS, ANIMAIS OU TOMADAS DE CORRENTE EXISTENTES NA PRÓPRIA MÁQUINA.

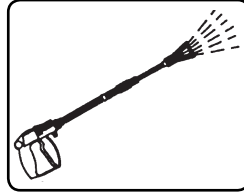

SAÍDA DE ÁGUA.

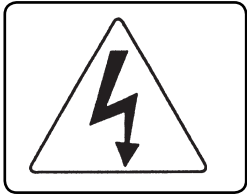

ATENÇÃO! PERIGO DE ELECTROCUSSÃO.

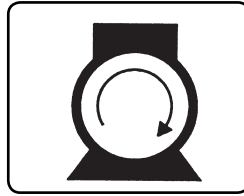

LIGAÇÃO DO MOTOR DA BOMBA.

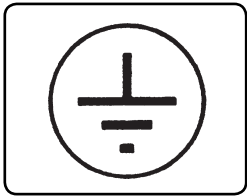

LIGAÇÃO À TERRA.



PRODUTO QUÍMICO (DETERGENTE).

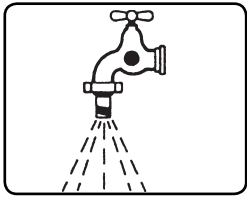

ENTRADA DE ÁGUA.



RESÍDUO ESPECIAL. NÃO ELIMINE JUNTAMENTE COM O LIXO COMUM.



NÃO ALIMENTE A MÁQUINA COM ÁGUA POTÁVEL. UTILIZE UM DISJUNTOR DE REDE DE ACORDO COM A NORMATIVA EN 12729 TIPO BA.



UTILIZE OS DISPOSITIVOS DE PROTECÇÃO INDIVIDUAL ADEQUADOS.

CLASSIFICAÇÃO DOS RISCOS:

⚠ Perigo

Para um risco iminente que pode originar lesões graves ou mortais

⚠ Atenção

Para uma situação de risco possível que pode originar lesões graves

Importante

Para uma situação de risco possível que pode originar lesões ligeiras a pessoas ou bens.

PREFÁCIO

⚠ Atenção

O presente manual deve ser lido antes de se proceder à instalação, colocação em funcionamento e utilização da máquina de jacto de água a alta pressão.

Este manual constitui parte integrante do produto.

Leia atentamente as advertências e instruções contidas no presente manual, pois fornecem importantes indicações relativas à **SEGURANÇA DE UTILIZAÇÃO e MANUTENÇÃO**, prestando particular Atenção às normas gerais de segurança.

CONSERVE CUIDADOSAMENTE ESTE MANUAL PARA UMA EVENTUAL CONSULTA FUTURA.

⚠ Atenção

O conteúdo do presente manual deve ser dado a conhecer ao utilizador da máquina de jacto de água a alta pressão e a quem realiza as operações de manutenção de rotina.

CLASSIFICAÇÃO

O utilizador deve respeitar as condições de utilização da máquina de jacto de água a alta pressão previstas nas Normas vigentes, cingindo-se, em particular, à classificação descrita:

Para efeitos da protecção contra os choques eléctricos, a máquina de jacto de água a alta pressão é um aparelho de **Classe I**.

A máquina de jacto de água a alta pressão é regulada de fábrica e todos os dispositivos de segurança nela contidos estão sigilados. **É proibido alterar a sua regulação.**

A máquina de jacto de água a alta pressão deve ser sempre utilizada num terreno consistente e plano. Além disso, não deve ser deslocada durante o seu funcionamento ou quando está ligada à corrente eléctrica. A máquina de jacto de água a alta pressão é considerada um aparelho de instalação fixa.

O incumprimento desta recomendação pode ser uma causa de Perigo.

A máquina de jacto de água a alta pressão não deve ser utilizada na presença de uma atmosfera corrosiva ou potencialmente explosiva (vapores ou gases).

NORMAS GERAIS DE SEGURANÇA PARA A UTILIZAÇÃO DE MÁQUINAS DE LAVAR A ALTA PRESSÃO

⚠ Atenção

- A ligação eléctrica deve ser efectuada por técnicos qualificados que operem de acordo com as normas vigentes e de acordo com as instruções do fabricante. Uma ligação errada pode causar danos a pessoas, animais ou bens, perante os quais o fabricante não pode ser considerado responsável.

- As máquinas de jacto de água a alta pressão com uma potência inferior a 3 kW são dotadas de ficha para a ligação à corrente eléctrica. Neste caso, certifique-se de que a capacidade eléctrica da instalação e das tomadas de corrente é adequada à potência máxima do aparelho indicada na placa (kW). Em caso de dúvida, contacte pessoal profissionalmente qualificado. Em caso de incompatibilidade entre a tomada e a ficha do aparelho, mande substituir a tomada por outra de tipo adequado recorrendo a pessoal profissionalmente qualificado.

Antes de ligar a máquina de jacto de água a alta pressão, certifique-se de que os dados da placa de características correspondem aos da rede de distribuição eléctrica.

- Não utilize extensões para alimentar a máquina de jacto de água a alta pressão. Se utilizar extensões, a ficha e a tomada devem ser estanques. Extensões inadequadas podem ser perigosas.

- A segurança eléctrica da máquina de jacto de água a alta pressão só é assegurada quando ela é correctamente ligada a um sistema eficaz de ligação à terra conforme previsto nas normas de segurança eléctrica vigentes (cumprindo o previsto pela Norma

IEC 60364-1). É necessário verificar este requisito fundamental de segurança; em caso de dúvida, solicite um controlo rigoroso da instalação recorrendo a pessoal profissionalmente qualificado.

O fabricante não pode ser considerado responsável por eventuais danos causados pela falta de ligação à terra do sistema.

- A máquina de jacto de água a alta pressão deve ser ligada à rede de alimentação eléctrica através de um interruptor omnipolar com uma abertura dos contactos de pelo menos 3 mm e com características eléctricas adequadas ao aparelho (este requisito não é aplicável às máquinas de jacto de água a alta pressão dotadas de ficha com uma potência inferior a 3 kW).

Recomenda-se que a rede de alimentação eléctrica inclua um interruptor diferencial que interrompa a alimentação se a corrente para a terra ultrapassar os 30mA por 30 ms ou, então, um dispositivo que verifique o circuito de terra.

- A máquina de jacto de água a alta pressão só deve ser desligada da rede de alimentação eléctrica puxando a ficha ou desligando o interruptor omnipolar do sistema. O incumprimento das indicações acima isenta o fabricante de toda e qualquer responsabilidade e constitui um uso negligente do produto.

A máquina de jacto de água a alta pressão é considerada um aparelho de instalação fixa.

- As máquinas de jacto de água a alta pressão com dispositivo "Total stop" devem considerar-se desligadas com o interruptor omnipolar na posição "0" ou com a ficha desligada da tomada de corrente.

- A máquina de jacto de água a alta pressão não se destina a ser utilizada por crianças, adolescentes, pessoas com capacidades

físicas, sensoriais ou mentais reduzidas, em estado de embriaguez ou com falta de experiência e conhecimentos.

As crianças devem ser vigiadas para garantir que não brincam com a máquina de jacto de água a alta pressão.

- A água que circula através de um separador de sistema já não é classificada como água potável. Utilize um disjuntor de rede adequado de acordo com a normativa EN 12729 Tipo BA.

- Utilize apenas acessórios originais que ofereçam a garantia de um funcionamento seguro do aparelho.

- O tubo flexível de ligação entre a lança e a máquina de jacto de água a alta pressão não deve estar danificado. Em caso de danos, substitua-o imediatamente. O tubo deve indicar a pressão admitida, a data de produção e o fabricante.

- Os tubos, juntas e acoplamentos para alta pressão são importantes para a segurança da máquina de jacto de água a alta pressão. Utilize apenas peças sobresselentes originais aprovadas pelo fabricante.

- Não utilize a máquina de jacto de água a alta pressão quando houver pessoas e/ou animais no seu raio de acção.

- Os jactos de alta pressão podem ser Perigosos se forem sujeitos a um uso incorrecto. O jacto não deve ser direccionado para pessoas e/ou animais, aparelhos eléctricos ou para a própria máquina.

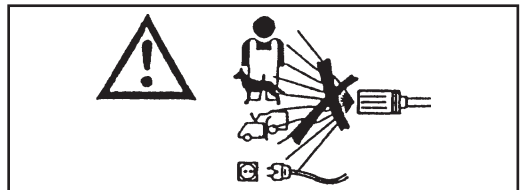

- O jacto de água a alta pressão gera uma força de reacção na lança. Pegue firmemente nos punhos da lança.

- A utilização da máquina de jacto de água a alta pressão deve ser avaliada em função do tipo de lavagem que deve ser efectuada. Proteja-se contra a projecção de corpos sólidos ou substâncias corrosivas utilizando vestuário de protecção adequado.

- A utilização da máquina de jacto de água a alta pressão deve ser avaliada em função da zona em que se efectua a lavagem. (ex.: indústrias alimentares, indústrias farmacêuticas, etc.)

Deverão respeitar-se as respectivas normas e condições de segurança.

- Não direcione o jacto contra si mesmo ou contra os outros para limpar roupa ou calçado.

- Durante o uso é proibido bloquear o gatilho (alavanca) da lança na posição de distribuição.

- Antes de realizar qualquer operação de limpeza e/ou manutenção, desligue a máquina de jacto de água a alta pressão da rede de alimentação eléctrica e hídrica.

- Periodicamente, **pele menos uma vez por ano**, mande inspeccionar os dispositivos de segurança num dos nossos centros de assistência técnica.

- Caso tenha de utilizar o aparelho num local fechado, proceda à instalação de um sistema de aspiração de fumos e ventilação adequada nos locais.

- Não tape as aberturas ou fissuras de ventilação e de eliminação do calor.

- Não utilize a máquina de jacto de água a alta pressão com o cabo de alimentação danificado. Em caso de danos no cabo, para a sua substituição, dirija-se exclusivamente a um dos nossos centros de assistência técnica. O cabo de alimentação não pode ser substituído pelo utilizador.

- O cabo de alimentação eléctrica nunca deve estar sob tensão mecânica e o seu percurso deve ser protegido contra esmagamentos acidentais.

- O uso de qualquer aparelho eléctrico comporta a observância de algumas regras fundamentais:

- não toque no aparelho com as mãos ou os pés molhados

- não utilize o aparelho descalço ou com um vestuário não adequado

- não puxe o cabo de alimentação ou o aparelho em si para retirar a ficha da tomada de corrente.

(para máquinas de jacto de água a alta pressão com uma potência inferior a 3kw dotadas de ficha).

- Em caso de avaria e/ou de mau funcionamento da máquina de jacto de água a alta pressão, desligue-a (desligando-a da rede de alimentação hídrica e eléctrica através do interruptor onipolar ou retirando a ficha da tomada para máquinas de jacto de água a alta pressão com uma potência inferior a 3 kw) e não a adultere.

Para efeitos da protecção contra os choques eléctricos, a máquina de jacto de água a alta pressão é um aparelho de **Classe I**.

Dirija-se a um dos nossos centros de assistência técnica. O incumprimento das indicações acima isenta o fabricante de toda e qualquer responsabilidade e constitui um uso negligente do produto.

FINALIDADE DE UTILIZAÇÃO

O aparelho destina-se exclusivamente à limpeza de máquinas, veículos, edifícios, ferramentas e superfícies em geral que possam ser tratadas com um jacto de solução detergente a alta pressão compreendido entre 25 e 250 bar. (360 - 3600 PSI).

Este aparelho foi concebido para ser usado com os detergentes fornecidos ou recomendados pelo fabricante.

O uso de outros detergentes ou substâncias químicas pode influenciar a segurança do aparelho.

Este aparelho apenas deverá ser utilizado para o fim para o qual foi expressamente concebido.

Qualquer outra utilização deve ser considerada imprópria e, logo, irracional.

Exemplos de usos irracionais:

- Lavagens de superfícies não adequadas para serem tratadas com um jacto de alta pressão.
- Lavagem de pessoas, animais, aparelhos eléctricos e da própria máquina.
- Utilização de detergentes ou substâncias químicas não adequadas.
- Bloquear o gatilho (alavanca) da lança na posição de distribuição.

O fabricante não pode ser considerado responsável por eventuais danos resultantes de usos impróprios, errados e irracionais.

No que diz respeito à segurança, as máquinas de jacto de água a alta pressão são fabricadas de acordo com as normas vigentes.

OPERAÇÕES PRELIMINARES

DESEMBALAGEM

Depois de desembalar o aparelho, certifique-se do bom estado do mesmo.

Em caso de dúvida, não utilize a máquina de jacto de água a alta pressão. Contacte o revendedor.

Os elementos da embalagem (sacos, caixas, pregos, etc.) não devem ser deixados ao alcance das crianças, dado que constituem potenciais fontes de Perigo, devendo ser eliminados ou conservados de acordo com as normativas ambientais nacionais.

MONTAGEM DE PARTES RETIRADAS DA MÁQUINA

A máquina é montada pelo fabricante no que diz respeito às suas partes fundamentais e de segurança. Por motivos de embalagem e transporte, alguns elementos secundários da máquina de jacto de água a alta pressão são fornecidos desmontados. Cabe ao utilizador a montagem destas partes de acordo com as instruções fornecidas em cada kit de montagem.

PLACA DE IDENTIFICAÇÃO:

A placa de identificação com as principais características técnicas da máquina de jacto de água a alta pressão está situada no carrinho e é sempre visível.

⚠ Atenção

No acto da compra, certifique-se de que o produto possui esta placa. Caso contrário, informe imediatamente o fabricante e/ou o revendedor. Os aparelhos sem esta placa não devem ser usados, sob pena de extinção de toda e qualquer responsabilidade por parte do fabricante.

Os produtos que não possuam esta placa devem ser considerados anónimos e potencialmente Perigosos.

INSTALAÇÃO MÚLTIPLA.

A máquina mural de jacto de água a alta pressão pode ser instalada em coluna, com 3 módulos no máximo.

Insira os pés de apoio nos respectivos encaixes do chassis.

A parede elevada anilha de pressão deve sempre ser fixada a uma parede por meio de parafusos.

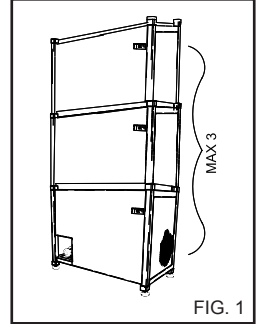

FIG. 1

DISPOSITIVOS DE COMANDO E CONTROLO

⚠ Atenção

Antes da ligação à rede de alimentação hídrica e eléctrica é necessário conhecer a função dos dispositivos de comando e controlo da máquina de jacto de água a alta pressão.

Realize esta operação seguindo a descrição do manual de instruções e consultando as respectivas figuras.

LIGAÇÃO À REDE HÍDRICA

Ligue o tubo de alimentação à rede (fig. 2A) e à união da máquina de jacto de água a alta pressão (fig. 2B).

Certifique-se de que a rede hídrica fornece a quantidade e a pressão de água suficientes para o funcionamento da máquina de jacto de água a alta pressão 2 + 8 BAR. (29+116 PSI). Temperatura máxima da água de alimentação 50°C. (122 °F).

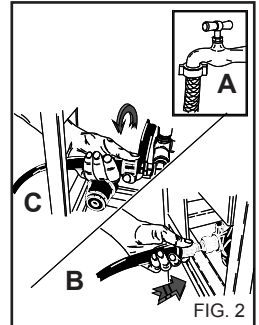

FIG. 2

MONTAGEM DOS ACESSÓRIOS

⚠ Atenção

Risco de lesões. Utilize apenas os acessórios originais fornecidos ou autorizados pelo fabricante. Monte os acessórios apenas com o aparelho desligado.

Ligue o tubo de alta pressão à máquina de jacto de água a alta pressão (fig. 2C) e à lança (fig. 3).

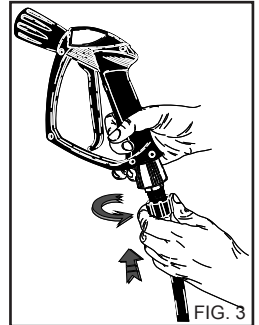

FIG. 3

Importante

A máquina de jacto de água a alta pressão deve funcionar com água limpa.

 **Perigo.**

Águas sujas ou arenosas, contendo produtos químicos corrosivos e diluentes provocam danos graves na máquina de jacto de água a alta pressão.

O incumprimento das indicações acima isenta o fabricante de toda e qualquer responsabilidade e constitui um uso negligente do produto.

 **Importante**

Respeite as recomendações fornecidas pela empresa de gestão do serviço hídrico.

As regulamentações em vigor prevêm que o aparelho não seja ligado à rede de água potável sem um disjuntor de rede adequado.

Utilize um disjuntor de rede adequado de acordo com a normativa EN 12729 Tipo BA.

A água que circula através de um separador de sistema já não é classificada como água potável.

 **Atenção**

Não ligue a máquina a depósitos de água potável.

 **Perigo**

Nunca aspire líquidos com solventes ou ácidos no estado puro! Por exemplo, benzina, diluentes para tintas ou gasóleo. A névoa pulverizada pela lança é altamente inflamável, explosiva e venenosa.

Não utilize acetonas, ácidos no estado puro e solventes, dado que provocam danos graves na máquina de jacto de água a alta pressão.

LIGAÇÃO À REDE DE ALIMENTAÇÃO ELÉCTRICA

A ligação à rede da máquina de jacto de água a alta pressão deve ser feita por técnicos qualificados que operem de acordo com as normas e leis vigentes.

Certifique-se de que a tensão de rede disponível na instalação corresponde à tensão para a qual está preparada a máquina de jacto de água a alta pressão, indicada na placa de identificação.

 **Perigo**

- O cabo eléctrico deve ser protegido contra esmagamentos acidentais.

- Não utilize a máquina de jacto de água a alta pressão com o cabo de alimentação danificado.

- O uso de qualquer aparelho eléctrico comporta a observância de algumas regras fundamentais:

- não toque no aparelho com as mãos ou os pés molhados
- não utilize o aparelho descalço ou com um vestuário não adequado
- não puxe o cabo de alimentação ou o aparelho em si para retirar a ficha da tomada de corrente. (para máquinas de jacto de água a alta pressão com uma potência inferior a 3kw dotadas de ficha).

Para efeitos da protecção contra os choques eléctricos, a máquina de jacto de água a alta pressão é um aparelho de **Classe I**.

O incumprimento das indicações acima isenta o fabricante de toda e qualquer responsabilidade e constitui um uso negligente do produto.

VESTUÁRIO E EQUIPAMENTO



Utilize calçado de segurança dotado de solas anti-derrapantes.

Utilize óculos de protecção ou viseira e vestuário de segurança.

Recomendamos o uso do fato-macaco de trabalho para reduzir o perigo de lesões em caso de contacto involuntário com o jacto de alta pressão.

USO DA MÁQUINA DE JACTO DE ÁGUA A ALTA PRESSÃO

PAINEL DE COMANDOS

A - Interruptor de ligação

ARRANQUE DA MÁQUINA DE JACTO DE ÁGUA A ALTA PRESSÃO

- 1) Abra a torneira de alimentação de água (fig. 2A).
- 2) Ligue a máquina de jacto de água a alta pressão à rede eléctrica através do interruptor omnipolar ou ligando a ficha à tomada de corrente.
- 3) Ligue a máquina de jacto de água a alta pressão rodando o interruptor de ligação para a pos. "I" (fig. 4).

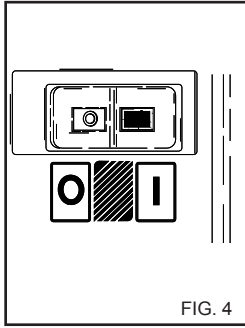
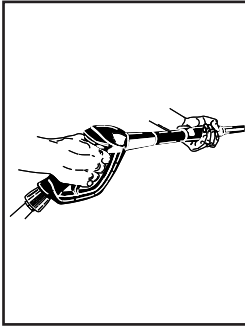

FIG. 4

Atenção

O jacto de água a alta pressão gera uma força de reacção na lança. Pegue firmemente nos punhos da lança.

- 4) Prima a alavanca do punho e comece a lavagem.



Atenção

As máquinas de jacto de água a alta pressão dotadas de sistema "Total stop" ligam e desligam o motor quando se acciona ou se solta a alavanca no punho da lança.

Perigo

Não bloqueie a alavanca do punho na posição de distribuição.

IMPORTANTE!

Para eliminar eventuais impurezas ou bolhas de ar do circuito hidráulico, faça o primeiro arranque da máquina de jacto de água a alta pressão sem lança, deixando sair a água durante alguns segundos. Eventuais impurezas poderão obstruir o bico e impedir o seu funcionamento (fig. 5).

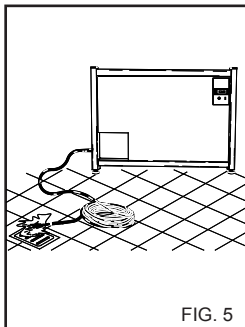

FIG. 5

UTILIZAÇÃO DOS ACESSÓRIOS.

A máquina de jacto de água a alta pressão possui um bico com jacto num ângulo de 25° plano para a limpeza de grandes superfícies.

Atenção

Direccione o jacto a uma distância elevada para evitar danos resultantes da alta pressão.

CABEÇA ROTATIVA (Acessório opcional)

A máquina de jacto de água a alta pressão pode ser dotada de uma cabeça com bico rotativa para a limpeza da sujidade mais resistente.

Perigo:

Direccione o jacto a uma distância elevada para evitar danos resultantes da alta pressão. Não direcione o jacto contra pessoas, animais ou tomadas eléctricas.

PARAGEM DA MÁQUINA DE JACTO DE ÁGUA A ALTA PRESSÃO

- 1) Após o uso com detergente, enxagúe o circuito de aspiração; introduza o tubo de aspiração do detergente num tanque de água limpa e ponha a bomba a trabalhar durante 1 minuto com a torneira de dosagem completamente aberta e a lança na fase de distribuição de detergente.
- 2) Pare a máquina de jacto de água a alta pressão rodando o interruptor de ligação para a pos. "0" (fig. 4).
- 3) Descarregue a pressão do tubo A.P. premindo a alavanca da pistola.
- 4) Desligue a máquina de jacto de água a alta pressão da rede eléctrica através do interruptor omnipolar ou desligando a ficha da tomada de corrente.
- 5) Feche a torneira de alimentação de água (fig. 2A).

Atenção

Quando se abandona a máquina de jacto de água a alta pressão, ainda que temporariamente, deve-se desligá-la, intervindo no interruptor omnipolar e desligando a ficha da tomada de corrente.

Atenção

As máquinas de jacto de água a alta pressão com dispositivo "Total stop" devem considerar-se desligadas com o interruptor omnipolar na posição "0" e com a ficha desligada da tomada de corrente.

Atenção

Quando a máquina de jacto de água a alta pressão não for utilizada, feche o dispositivo de segurança do punho (fig. 6).

Atenção

Pôr a máquina de jacto de água a alta pressão a trabalhar a seco provoca danos graves nas juntas de vedação da bomba.

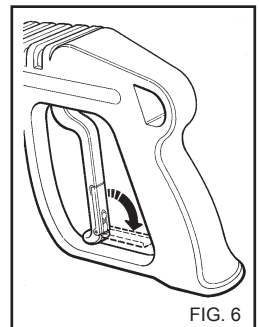

FIG. 6

CONSELHOS PARA O USO DE DETERGENTES

Esta máquina de jacto de água a alta pressão foi concebida para ser usada com os detergentes fornecidos ou recomendados pelo fabricante.

O uso de outros detergentes ou substâncias químicas pode influenciar a segurança do aparelho.

1) Para a compatibilidade com o ambiente, é aconselhável utilizar o produto detergente de forma razoável, de acordo com as indicações dadas na embalagem do produto.

2) Escolha, entre a gama de produtos recomendados, o mais adequado à lavagem a efectuar e dilua-o com água segundo as instruções fornecidas na embalagem do produto ou no catálogo dos detergentes mais adequados ao tipo de máquina a frio ou a quente.

3) Solicite ao seu revendedor o catálogo de detergentes.

FASES OPERATIVAS PARA UMA LAVAGEM CORRECTA UTILIZANDO DETERGENTES

1) Prepare a solução detergente mais adequada à sujidade e à superfície a lavar.

2) Retire a extensão da pega e insira o kit pulverizador de detergente (fig. 7), accione a máquina de jacto de água a alta pressão e percorra a superfície a lavar agindo de baixo para cima.

Para a versão com aspiração de detergente, active o comando de aspiração do detergente presente na lança (fig. 8).

Deixe reagir durante alguns minutos.

3) Enxágue bem toda a superfície procedendo de cima para baixo com água a alta pressão.

4) Após o uso com detergente, enxágue o circuito de aspiração; introduza o tubo de aspiração (fig. 8) do detergente num tanque de água limpa e ponha a bomba a trabalhar durante 1 minuto com a lança na fase de distribuição de detergente.

UTILIZAÇÃO DA CABEÇA REGULÁVEL (Fig. 8) (Vers. DS)

A Cabeça Regulável permite seleccionar o jacto a baixa e alta pressão.

A selecção da pressão é feita rodando a cabeça.

Alta pressão pos. A.
Baixa pressão pos. B.

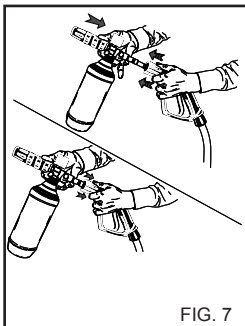

FIG. 7

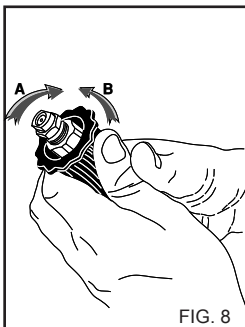

FIG. 8

REGULAÇÃO DA PRESSÃO

O presente capítulo diz apenas respeito aos modelos dotados do dispositivo "Regulador de pressão".

O dispositivo regulador de pressão, fig. 9 permite regular a pressão de trabalho.

Rodando o manípulo C no sentido contrário ao dos ponteiros do relógio (B) (mínimo) obtém-se uma redução da pressão de funcionamento.

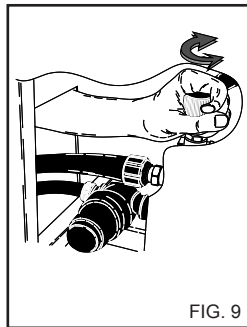

FIG. 9

MANUTENÇÃO

SSÓ AQUILO QUE ESTÁ AUTORIZADO NO PRESENTE MANUAL DE INSTRUÇÕES PODE SER REALIZADO PELO UTILIZADOR. QUALQUER OUTRA INTERVENÇÃO É PROIBIDA

⚠ Perigo

Para as operações de manutenção na bomba de alta pressão, nas partes eléctricas e em todas as partes que tenham uma função de segurança é necessário contactar o nosso Centro de Assistência.

O fabricante não se responsabiliza por alterações, modificações, reparações e manutenções inadequadas realizadas no produto por terceiros sem a sua autorização explícita.

A documentação das operações de reparação e de assistência programada, assim como os eventuais certificados que se referirem à instalação do aparelho, em conformidade com a legislação vigente (cumprindo o previsto pela Norma IEC 60364-1), devem ser conservados com cuidado pelo utente juntamente com o Manual de Instruções.

Periodicamente, pelo menos uma vez por ano, leve a máquina de lavar até a um nosso centro de assistência técnica para um controlo geral dos dispositivos de segurança e das calibrações.

⚠ Perigo

Antes de realizar qualquer acção de manutenção, desligue a máquina de jacto de água a alta pressão da rede eléctrica através do interruptor omnipolar ou desligando a ficha da tomada de corrente, e da rede hídrica fechando a torneira de alimentação (Ver os capítulos de ligação à rede eléctrica e hídrica). Uma vez terminada a manutenção, antes de voltar a ligar a máquina de jacto de água a alta pressão à rede eléctrica e hídrica, certifique-se de que todos os painéis de fecho foram remontados correctamente e fixos com os parafusos previstos.

O incumprimento desta recomendação pode ser uma causa de perigo de electrocussão.

PRECAUÇÕES CONTRA O GELO

A máquina de jacto de água a alta pressão não deve ser exposta ao gelo.

No fim do trabalho ou para paragens prolongadas, caso a máquina de jacto de água a alta pressão seja deixada em ambientes expostos ao gelo, é obrigatório o uso de anti-congelante para prevenir danos graves no circuito hidráulico.

OPERAÇÕES PARA O USO DE ANTI-CONGELANTE (Fig. 10)

- 1- Feche a alimentação hídrica (torneira), desligue o tubo de alimentação e ponha a máquina de jacto de água a alta pressão a trabalhar até ficar totalmente vazia.
- 2- Desligue a máquina de jacto de água a alta pressão com o interruptor de ligação na pos. "0".
- 3- Prepare um recipiente com a solução do produto anti-congelante.
- 4- Mergulhe o tubo de alimentação no recipiente com a solução anti-congelante.
- 5- Ligue a máquina de jacto de água a alta pressão com o interruptor de ligação na pos. "I".
- 6- Ponha a máquina de jacto de água a alta pressão a trabalhar até sair anti-congelante pela lança.

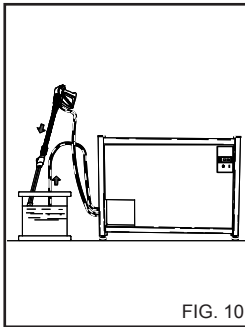

FIG. 10

⚠ Atenção

O anti-congelante é um produto que pode causar danos de poluição ambiental, pelo que para o seu uso se devem seguir atentamente as instruções da embalagem do produto. (Não deitar no meio ambiente.)

- 7- Aspire o anti-congelante também através do sistema de aspiração do detergente.
- 8- Desligue a máquina de jacto de água a alta pressão da alimentação eléctrica através do interruptor omnipolar ou desligando a ficha da tomada de corrente.

VERIFICAÇÃO DO NÍVEL DO ÓLEO DA BOMBA E SUA SUBSTITUIÇÃO

Verifique periodicamente o nível do óleo da bomba de alta pressão através do indicador (fig. 11A) ou da vareta de controlo do nível (fig. 11B). Caso o óleo esteja leitoso, contacte logo a assistência técnica. Mude o óleo após as primeiras 50 horas de trabalho e, depois, a cada 500 horas ou uma vez por ano.

- Proceda da seguinte forma:
- 1) Desaperte o tampão de descarga situado por baixo da bomba (fig. 11C).
 - 2) Desaperte o tampão com a vareta de controlo do nível (fig. 11).
 - 3) Deixe gotejar completamente o óleo para um recipiente e entregue-o num centro de recolha autorizado para a sua eliminação.
 - 4) Aperte o tampão de descarga e introduza o óleo através do orifício superior (fig. 12A) até ao nível indicado no indicador (fig. 12B).

Para as máquinas de jacto de água a alta pressão sem tampão de descarga do óleo, solicite a intervenção da assistência técnica para a substituição.

LIMPEZA DO FILTRO DE ÁGUA

Limpe periodicamente o filtro de água e liberte-o de eventuais impurezas (fig. 13).

SUBSTITUIÇÃO DO BICO DE ALTA PRESSÃO
Importante

Periodicamente é necessário substituir o bico de alta pressão montado na lança, dado que se trata de um componente sujeito a um normal desgaste com o funcionamento. O desgaste é geralmente identificável por uma diminuição da pressão de funcionamento da máquina de jacto de água a alta pressão. Para a eventual substituição, contacte o fornecedor e/ou o revendedor para instruções.

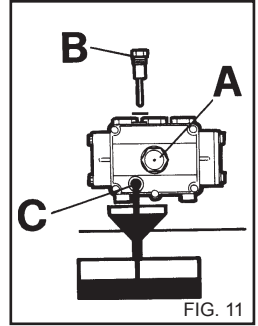

FIG. 11

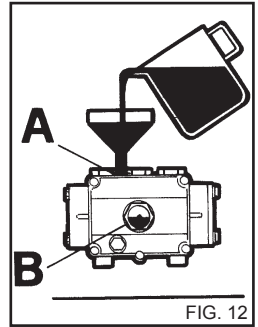

FIG. 12

Use exclusivamente óleo SAE 15 W40.

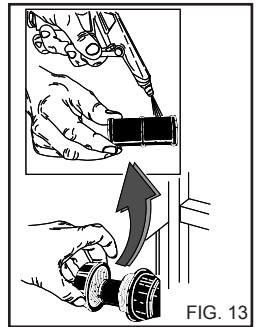

FIG. 13

Português

TABELA DE SÍNTESE DA MANUTENÇÃO DE ROTINA A CARGO DO UTILIZADOR

Descrição das operações:

Verificação do cabo eléctrico/tubos/uniões de alta pressão.	A cada utilização
1ª mudança de óleo da bomba A.P.	Após 50 horas
Mudanças seguintes do óleo da bomba A.P.	Todas as 500 horas
Limpeza do filtro de água.	Todas as 50 horas

TABELA DE SÍNTESE DA MANUTENÇÃO EXTRAORDINÁRIA A CARGO DO CENTRO DE ASSISTÊNCIA

Descrição das operações:

Substituição das juntas da bomba A.P.	Todas as 500 horas
Substituição do bico da lança.	Todas as 200 horas
Calibragem e verificação dos dispositivos de segurança.	1 vez por ano

IMPORTANTE:

Os tempos indicados são para condições normais de funcionamento. Para utilizações gravosas, diminua os intervalos de cada operação.

Para a manutenção e/ou reparação, utilize apenas peças originais que ofereçam as melhores características de qualidade, fiabilidade e segurança. A não utilização de peças originais isenta o fabricante de toda e qualquer responsabilidade, que a transfere para quem fizer a intervenção.

ARMAZENAMENTO

Em caso de armazenamento por um longo período é necessário desligar as fontes de alimentação, esvaziar o(s) depósito(s) que contenham os líquidos de funcionamento e proteger as partes que possam ficar danificadas com a acumulação de pó.

Lubrifique as partes que se possam danificar em caso de secagem, tais como os tubos de condução.

Quando voltar a pôr o aparelho em funcionamento, certifique-se de que não há fendas ou cortes nos tubos de ligação hídrica.

Os óleos e produtos químicos devem ser eliminados de acordo com as leis vigentes.

DESTRUIÇÃO

Quando decidir já não utilizar a máquina de jacto de água a alta pressão, inutilize-a retirando o cabo de alimentação da energia eléctrica. Recomendamos ainda que torne inócuas as partes da máquina de jacto de água a alta pressão susceptíveis de constituírem um perigo, especialmente para as crianças, que se poderão servir da máquina fora de serviço para as suas brincadeiras. O produto é um resíduo especial do tipo REEE e cumpre os requisitos das novas directivas sobre o ambiente. Deve ser eliminado separadamente dos resíduos comuns, de acordo com as leis e normas vigentes.

Não utilize como peças sobresselentes as partes desmontadas a destruir.

Português

PROBLEMAS - SOLUÇÕES

Antes de qualquer operação, desligue a máquina de jacto de água a alta pressão da rede eléctrica através do interruptor omnipolar ou desligando a ficha da tomada de corrente e hídrica.

PROBLEMAS	CAUSAS	SOLUÇÕES
Rodando o interruptor a máquina de jacto de água a alta pressão não arranca.	Ausência de ligação eléctrica.	Verifique a tensão de rede (ver as características técnicas).
	Intervenção da protecção térmica.	Reinicie a máquina (Em caso de outra intervenção, consulte a assistência técnica).
	Intervenção do interruptor omnipolar.	Reinicie a máquina (Em caso de outra intervenção, consulte a assistência técnica).
Não há distribuição do jacto.	Ligação da rede hidráulica defeituosa. Filtro de água entupido. Torneira de rede fechada.	Verifique. Limpe-o. Abra-a.
A bomba trabalha mas não atinge a pressão nominal.	Filtro de alimentação de água entupido.	Limpe-o.
	Ligação da rede hidráulica defeituosa. Válvula de regulação da pressão definida para o mínimo. Bico da lança gasto.	Verifique. Regule. Solicite a intervenção do Centro de Assistência.
	Dispositivo de aspiração de detergente na lança aberto. (Vers. DS)	Feche-o.
Com a lança aberta a pressão desce e sobe.	Válvulas sujas ou gastas.	Solicite a intervenção do Centro de Assistência.
	Bico entupido ou deformado. Alimentação insuficiente.	Limpe-o ou solicite a intervenção do Centro de Assistência. Verifique.
Aspiração de detergente insuficiente.	Acabou o detergente. Comando na lança não accionado.	Encha o depósito com detergente. Posicione o comando na lança.
Presença de água no óleo.	Anéis de vedação anti-salpicos gastos.	Solicite a intervenção do Centro de Assistência.
Fugas de água através do topo.	Juntas de vedação gastas.	Solicite a intervenção do Centro de Assistência.

IMPORTANTE:

Para a manutenção e/ou reparação, utilize apenas peças originais que ofereçam as melhores características de qualidade, fiabilidade e segurança. A não utilização de peças originais isenta o fabricante de toda e qualquer responsabilidade.

Примите поздравления! Благодарим Вас

за покупку аппарата для мойки под давлением, Вы продемонстрировали, что не допускаете компромиссов **-Вы выбираете самое лучшее.**

Цель этой инструкции - дать Вам возможность полностью оценить качество и высокую эффективность, которыми характеризуется аппарат для мойки под давлением. Прежде, чем начать ее эксплуатировать рекомендуем полностью прочитать инструкции.

Маркировка **CE** на аппарате для мойки под давлением показывает, что он соответствует европейским нормативам безопасности.

Кроме этих машин, мы предлагаем широкую гамму машин для уборки - вида.

ВЫТЯЖНЫЕ ПЫЛЕСОСЫ, МАШИНЫ ДЛЯ МОЙКИ И СУШКИ ПОЛОВ, ПОДМЕТАЛЬНО-УБОРОЧНЫЕ МАШИНЫ а так же полную гамму аксессуаров, химикатов, моющих средств, предназначенных для очистки поверхностей любого.

Спрашивайте у Вашего продавца полный каталог нашей продукции.

ПЕРЕВОД ОРИГИНАЛЬНЫХ ИНСТРУКЦИЙ

Текст инструкции тщательно проверен, тем не менее, сообщите производителю о возможных ошибках печати.

Кроме того, для улучшения качества продукции производитель оставляет за собой право вносить изменения в инструкции без обязательства предварительного уведомления.

Без разрешения производителя запрещается воспроизведение, даже частичное, настоящих инструкций.

ПОДГОТОВКА АППАРАТА ДЛЯ МОЙКИ ПОД ДАВЛЕНИЕМ

Сборка пистолета.

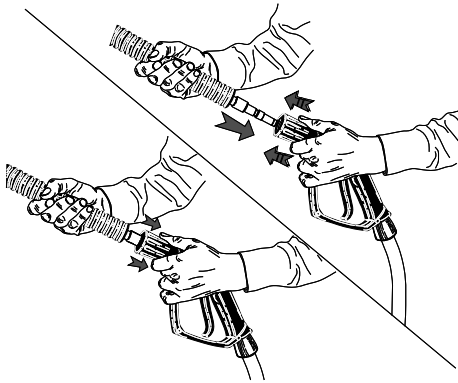

Сборка пистолета.

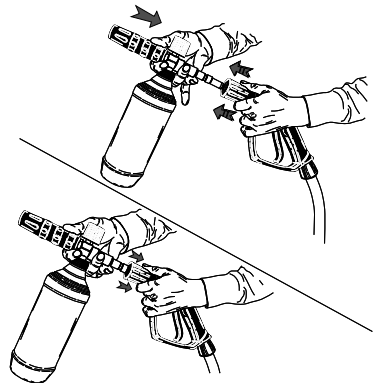

Подключение воды.

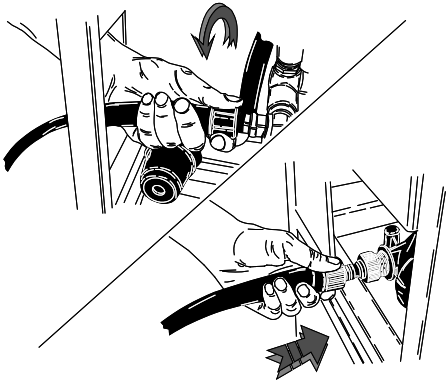

Подключение к электросети.

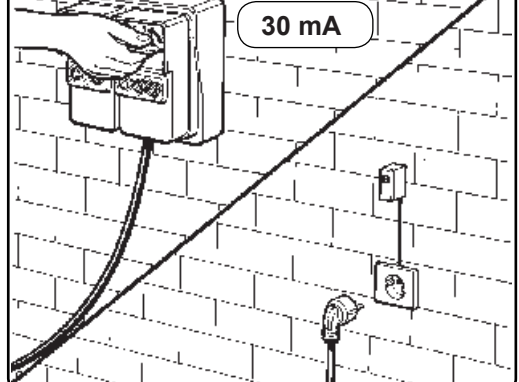

Продолжите чтение инструкций, не подключая мойку к электросети и воде.

ОПИСАНИЕ СИМВОЛОВ, НАНЕСЕННЫХ НА АППАРАТ ДЛЯ МОЙКИ ПОД ДАВЛЕНИЕМ

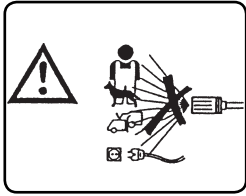

НЕ НАПРАВЛЯЙТЕ СТРУЮ НА ЛЮДЕЙ, ЖИВОТНЫХ, РОЗЕТКИ ЭЛЕКТРОПИТАНИЯ, САМ АППАРАТ.

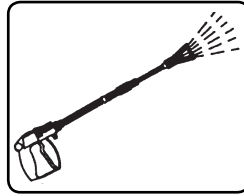

ВЫХОД ВОДЫ.

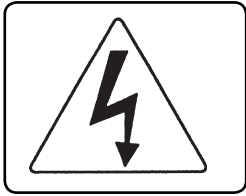

ВНИМАНИЕ, ОПАСНОСТЬ ОЖОГА.

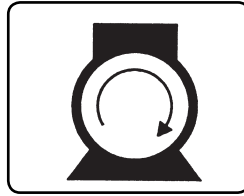

ВКЛЮЧЕНИЕ МОТОРА НАСОСА.

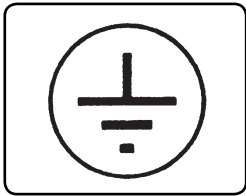

ЗАЗЕМЛЕНИЕ.



ХИМИКАТ (МОЮЩЕЕ СРЕДСТВО)

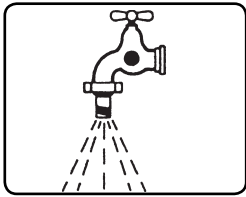

ПОДВОД ВОДЫ.



ОТХОДЫ СПЕЦИАЛЬНОГО ВИДА. НЕВЫБРАСЫВАЙТЕ ВМЕСТЕ С БЫТОВЫМИ ОТХОДАМИ.



НЕ ИСПОЛЬЗУЙТЕ ПИТЬЕВУЮ ВОДУ. ИСПОЛЬЗУЙТЕ СЕТЕВЫЕ РАЗЪЕДИНИТЕЛИ ТИПА ВА В СООТВЕТСТВИИ С НОРМАТИВОМ EN 12729.



ИСПОЛЬЗУЙТЕ ПОДХОДЯЩИЕ СРЕДСТВА ИНДИВИДУАЛЬНОЙ ЗАЩИТЫ.

КЛАССИФИКАЦИЯ РИСКОВ:

⚠ Опасность

Неизбежная опасность, которая может привести к тяжелым или смертельным ранениям.

⚠ Внимание

Возможная опасная ситуация, которая может привести к тяжелым ранениям.

Обратите внимание

Возможная опасность, которая может привести к легкому ущербу для людей или предметов.

ВВЕДЕНИЕ

⚠ Внимание

Настоящая инструкция должна быть прочтена перед тем, как собрать, включить и начать использовать аппарат для мойки под давлением. Данная инструкция является составной частью продукции.

Внимательно прочитайте предупреждения и правила, содержащиеся в инструкции, так как они содержат важные указания, касающиеся **БЕЗОПАСНОСТИ ЭКСПЛУАТАЦИИ и ОБСЛУЖИВАНИЯ**, особенно внимательно изучите общие нормы безопасности, которые содержатся в приложении желтого цвета.

АККУРАТНО ХРАНИТЕ ДАННОЕ РУКОВОДСТВО ДЛЯ ПОСЛЕДУЮЩИХ КОНСУЛЬТАЦИЙ.

⚠ Внимание

Содержание руководства должно быть доведено до того, кто пользуется аппаратом для мойки под давлением и того, кто ее обслуживает.

КЛАССИФИКАЦИЯ

Потребитель должен соблюдать условия эксплуатации прибора, предусмотренные в действующих нормах, в частности, он должен учитывать следующую классификацию:

Аппарат для мойки под давлением имеет **Класс I** защиты от поражения электрическим током.

Аппарат для мойки под давлением проходит регулировку на заводе, и все предохраняющие устройства опечатаны. **Запрещается изменять их регулировку.**

Аппарат для мойки должен использоваться на плоской и твердой поверхности, кроме того, во время работы или, когда он подключен к электропитанию, не должен перемещаться. Аппарат для мойки под давлением считается прибором с постоянным местом установки. Несоблюдение этого предписания может послужить причиной опасности.

Аппарат для мойки под давлением не должен использоваться в коррозионной или потенциально взрывоопасной атмосфере (пары или газ).

**ОБЩИЕ ПРАВИЛА
ТЕХНИКИ БЕЗОПАСНОСТИ
ИСПОЛЬЗОВАНИЯ АППАРАТОВ
ДЛЯ МОЙКИ ВЫСОКИМ
ДАВЛЕНИЕМ ВОДЫ**

Внимание

- Подключение к электросети должно производиться квалифицированными специалистами, соблюдающими действующие нормы и в соответствии с инструкцией производителя.

Неправильное подключение может принести ущерб людям, животным или предметам, в отношении которых производитель не может нести ответственность.

- Аппараты для мойки под давлением, мощностью менее 3 кВт имеют вилку для подключения к электросети.

Убедитесь, что мощность электросети и розеток соответствуют максимальной мощности прибора, указанной на его табличке (кВт). В случае сомнений обратитесь к квалифицированному специалисту.

В случае несоответствия сетевой розетки и вилки прибора квалифицированный специалист должен заменить розетку на подходящую. До подключения аппарата для мойки под давлением убедитесь, что параметры, приведенные на табличке, соответствуют параметрам электросети.

- Для питания прибора не используйте удлинитель.

При использовании удлинителя вилка и розетка должны быть герметичными. Неподходящие удлинители могут быть опасными

- **Электробезопасность** прибора обеспечивается только тогда, когда он правильно подключен к эффективному заземлению, как предусмотрено действующими нормативами по электробезопасности (для Италии - закон 60364-1).

- Необходимо обеспечить это основное

требование электробезопасности; в случае сомнений попросите квалифицированного специалиста тщательно проверить электросеть.

Производитель не может считаться ответственным за возможный ущерб, связанный с отсутствием заземления.

- Аппарат для мойки под давлением должен быть подключен к электросети через однополюсный переключатель с открытым положением контактов не менее 3 мм и электрическими характеристиками соответствующими характеристикам прибора (это требование не действует к аппаратам для мойки с вилкой и мощностью ниже 3 кВт).

Рекомендуется, чтобы сеть электропитания была оснащена дифференциальным предохранителем, прерывающим питание, если ток заземления превышает 30 мА в течение 30 мсек или устройство, контролирующее заземление.

- Аппарат для мойки под давлением можно отключать от электросети только вынув вилку из розетки или выключив однополюсный выключатель.

Несоблюдение указанного выше освобождает производителя от ответственности и является неправильным использованием прибора.

- Аппарат для мойки под давлением считается прибором с постоянным местом установки.

- Аппарат для мойки под давлением с функцией "Total stop" считается выключенным, когда однополюсный выключатель находится в положении "0" или, когда вилка вынута из розетки электропитания.

- Мойка не предназначена для эксплуатации детьми, подростками, людьми с ограниченными физическими, сенсорными или умственными возможностями, людьми в состоянии опьянения, с нехваткой опыта и знаний.

Необходимо следить за детьми, чтобы они не играли с мойкой.

- Вода, протекающая через системный

разделитель не считается питьевой. Используйте сетевой разъединитель типа ВА в соответствии с нормативом EN 12729.

- Пользуйтесь только оригинальными аксессуарами, которые обеспечивают надежную работу прибора.

- Гибкий шланг, связывающий пистолет и аппарат не должен быть поврежден. В случае повреждения немедленно замените его. Шланг должен иметь маркировку допустимого давления, даты изготовления и производителя.

- Состояние шлангов, сочленений, соединений высокого давления важны для обеспечения безопасности мойки под давлением. Пользуйтесь только оригинальными запасными частями, признанными пригодными производителем прибора.

- Не пользуйтесь аппаратом, когда в радиусе ее действия находятся люди и/или животные.

- Струя под давлением может быть опасна, если используется не по назначению. Струя не должна быть направлена в сторону людей и/или животных, электрической аппаратуры или самого прибора.

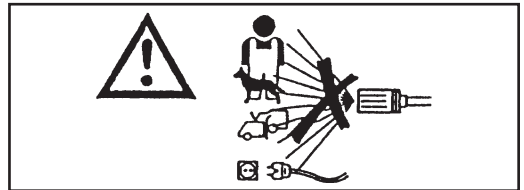

- Струя под давлением создает на пистолет реактивную силу отдачи. Прочно удерживайте ручку пистолета.

- Возможность использования аппарата для мойки под давлением должна быть оценена в зависимости от вида мойки, которую нужно провести. Защитите себя от попадания твердых частиц или коррозионных субстанций, используя подходящие защитные средства.

- Использование аппарата для мойки под давлением должно быть оценено с точки

зрения места, в котором производится мойка (например, пищевая промышленность, фармацевтика и т.д.). Должны быть соблюдены все соответствующие нормы и техника безопасности.

- Не направляйте струю на себя или на других для чистки одежды или обуви.

- Во время использования запрещается блокировать рычаг пистолета (курок) в положении подачи.

- До выполнения ухода любого вида и/или ремонта отключите прибор от электроэнергии и водопровода.

- Периодически, **не реже одного раза в год**, проверяйте предохранительные устройства в сервисном техническом центре.

- Если аппарат необходимо использовать в закрытом помещении, обеспечьте установку системы вытяжки и вентиляции помещений.

- Не загромождайте отверстий или щелей для вентиляции и отвода тепла.

- Не пользуйтесь аппаратом, если кабель электропитания поврежден.

В случае повреждения кабеля для его замены обращайтесь только в авторизованный производителем прибора сервисный центр.

Кабель питания не может быть заменен самим пользователем.

- Кабель электропитания, шланг для подачи воды и шланг высокого давления ни в коем случае не должны быть натянуты, и их путь должен быть защищен от случайного пережатия.

- Использование любого электроприбора требует соблюдения основных правил, в частности:

- не касайтесь прибора, если у вас влажные руки или ноги,
- не пользуйтесь прибором босиком или в неподходящей одежде,
- не вынимайте вилку из розетки

электропитания, потянув за провод или сам прибор. (для аппаратов с мощностью менее 3 кВт, оснащенных вилкой)

- В случае неисправности и/или неправильной работы мойки, выключите ее (отключив многополюсным переключателем от сети электропитания, или вынув вилку из розетки в случае мощности менее 3 кВт и водопроводной сети), и не пытайтесь самостоятельно отремонтировать ее.

Аппарат для мойки под давлением имеет **Класс I** защиты от поражения электрическим током.

Обратитесь в технический сервисный центр производителя.

Несоблюдение указанного выше освобождает производителя от ответственности, и является неправильным использованием прибора.

ПРЕДНАЗНАЧЕНИЕ

Прибор предназначен только для мойки машин, транспортных средств, зданий, инструмента и различных поверхностей, пригодных к мытью струей моющего раствора под давлением от 25 до 250 бар (360 - 3600 PSI).

Прибор разработан для использования с мощными средствами, поставляемыми или рекомендуемыми производителем.

Использование моющих средств или химикатов может влиять на надежность работы прибора.

Прибор должен использоваться только в тех целях, для которых он предназначен.

Любой другой вид эксплуатации рассматривается как несоответствующий и неблагоразумный.

Примеры неблагоразумного использования:

- Мойка поверхностей, непригодных для обработки струей под давлением.
- Мойка людей, животных, электроприборов и самого прибора.
- Использование непригодных моющих средств или химикатов.
- Блокирование рычага пистолета (курка) в положении подачи.

Производитель не может нести ответственность за возможный ущерб, вызванный несоответствующей, ошибочной и неправильной эксплуатацией. Аппараты для мойки под давлением изготавливаются в соответствии с действующими нормативами по безопасности.

ПРЕДВАРИТЕЛЬНЫЕ ОПЕРАЦИИ

СНЯТИЕ УПАКОВКИ

После того, как снята упаковка, убедитесь в целостности мойки. В случае возникновения сомнений не пользуйтесь аппаратом для мойки.

Обратитесь к продавцу, у которого ее приобрели.

Элементы упаковки (мешки, коробки, скрепки и т.д.) не должны оставаться в местах, доступных детям, так как это потенциальные источники опасности, и они должны быть утилизированы или сохранены в соответствии с действующими нормами защиты окружающей среды.

МОНТАЖ ЧАСТЕЙ, ОТДЕЛЕННЫХ ОТ МАШИНЫ

Машина собирается на заводе-изготовителе, так как это соответствует фундаментальным основам безопасности. Для упаковки и перевозки прибора некоторые второстепенные части мойки поставляются в снятом виде. Пользователь должен установить эти части в соответствии с инструкцией, поставляемой с каждым набором для сборки.

ИДЕНТИФИКАЦИОННАЯ ТАБЛИЧКА:

Идентификационная табличка с основными техническими характеристиками мойки установлена на корпусе прибора и всегда видна.

⚠ Внимание

При покупке убедитесь, что на продукции есть табличка. В противном случае немедленно предупредите производителя и/или продавца. Приборы без таблички нельзя использовать, производитель не несет за них никакой ответственности. Изделия без таблички считаются анонимного производства и потенциально опасны.

УСТАНОВКА НЕСКОЛЬКИХ АППАРАТОВ.

Встраиваемые аппараты для мойки под давлением может быть установлены друг на друга, но не более 3 шт. Вставьте опорные ножки в соответствующие гнезда рамы.

На стенные мойки высокого давления всегда необходимо крепить к стене с помощью винтов.

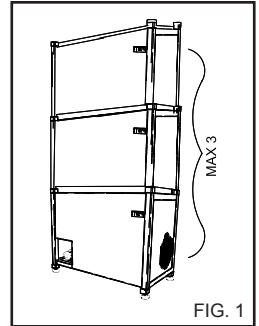

УСТРОЙСТВА УПРАВЛЕНИЯ И КОНТРОЛЯ

⚠ Внимание

Доподключения к водопроводу и электроэнергии необходимо ознакомиться с функциями устройств управления и контроля аппарата для мойки под давлением.

Произведите эту операцию, следуя инструкции и соответствующим рисункам.

ПОДКЛЮЧЕНИЕ К ВОДОПРОВОДУ

Подключите шланг подвода воды к водопроводу, рис. 2А, и к штуцеру мойки, рис. 2В. Убедитесь, что давление воды в водопроводе достаточно для работы мойки - 2 - 8 бар (29 - 116 PSI).

Максимальная температура подаваемой воды 50°C (122 °F).

УСТАНОВКА АКСЕССУАРОВ

⚠ Внимание

Риск ранения! Используйте только оригинальные аксессуары, поставленные или разрешенные для использования производителем.

Устанавливайте аксессуары только тогда, когда аппарат выключен.

Присоедините к прибору и пистолету, рис. 3, шланг высокого давления, рис. 2С.

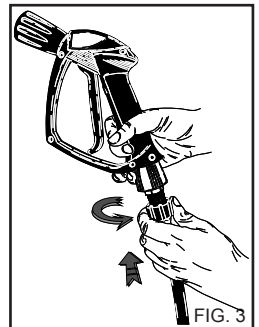
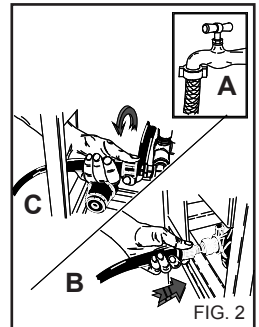

Обратите внимание

Аппарат для мойки под давлением должен работать на чистой воде.

Опасность.

Грязная вода, содержащая песок, коррозионные химикаты, растворители вызывают серьезные повреждения мойки.

Несоблюдение указанного выше освобождает производителя от ответственности и является неправильным использованием прибора.

Обратите внимание

Соблюдайте распоряжения компании-поставщика воды.

Действующие правила предусматривают, что аппарат не может быть подключен к водопроводу с питьевой водой, не имеющего сетевого разъединителя. Используйте сетевой разъединитель типа ВА в соответствии с нормативом EN 12729. Вода, протекающая через системный разделитель не считается питьевой.

Внимание

Не подключайте аппарат к емкостям, содержащим питьевую воду.

Опасность

Ни в коем случае не подавайте жидкости, содержание растворители, или кислоты в чистом виде!

Например, бензин, растворители для краски или бензин. Жидкость, распыленная из пистолета легко воспламеняется, взрывается и ядовита. Не пользуйтесь чистым ацетоном, кислотами и растворителем, так как они вызывают тяжелые повреждения аппарата.

ПОДКЛЮЧЕНИЕ К ЭЛЕКТРОСЕТИ

Подключение аппарата для мойки под давлением должно выполняться квалифицированными специалистами, которые в состоянии работать, соблюдая действующие нормативы и законы. Убедитесь, что напряжение сети соответствует напряжению, на которое рассчитан прибор, указанному на идентификационной табличке.

Опасность

- Электрический кабель должен быть защищен от случайного пережатия.

- Не пользуйтесь аппаратом, если кабель электропитания поврежден.

- Использование любого электроприбора требует соблюдения основных правил:

- не касайтесь прибора, если у вас влажные руки или ноги,
- не пользуйтесь прибором босиком или в неподходящей одежде,
- не вынимайте вилку из розетки электропитания, потянув за провод или сам прибор. (для аппаратов с мощностью менее 3 кВт, оснащенных вилкой)

Аппарат для мойки под давлением имеет **Класс I** защиты от поражения электрическим током.

Несоблюдение указанного выше освобождает производителя от ответственности и является неправильным использованием прибора.

ОДЕЖДА И ОСНАЩЕНИЕ



Оденьте обувь с нескользящей подошвой.



Оденьте защитные очки или защитную маску и защитную одежду.

Для уменьшения опасностей в случае случайного попадания в струю высокого давления рекомендуется использовать рабочую спецодежду.

ИСПОЛЬЗОВАНИЕ АППАРАТА ДЛЯ МОЙКИ ПОД ДАВЛЕНИЕМ

ПАНЕЛЬ УПРАВЛЕНИЯ

A - Выключатель

ЗАПУСК АППАРАТА ДЛЯ МОЙКИ ПОД ДАВЛЕНИЕМ

1) Откройте кран подачи воды (fig. 2A).

2) Подключите мойку к электросети, включив многополюсный переключатель или вставив вилку в розетку электропитания.

3) Включите мойку, повернув выключатель в положение "I" (fig. 4A).

⚠ Внимание

Струя под давлением создает на пистолет реактивную силу отдачи. Прочно удерживайте ручку пистолета.

4) Нажмите рычаг на ручке, и начните мойку.

⚠ Внимание

Аппараты для мойки под давлением, оснащенные системой "Total stop" включают и останавливают мотор, когда нажимается или отпускается рычаг на ручке пистолета.

⚠ Опасность

Не блокируйте рычаг на ручке пистолета в режиме подачи воды.

ОБРАТИТЕ ВНИМАНИЕ!

Для того, чтобы удалить грязь или пузырьки воздуха из контура подачи воды, в первый раз включите мойку без пистолета, выпуская воду в течение нескольких секунд. Грязь может засорить сопло, нарушить его работу, (Fig. 5).

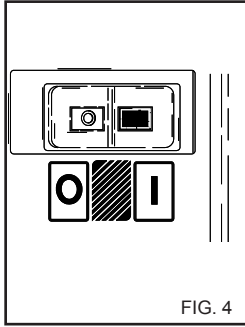

FIG. 4

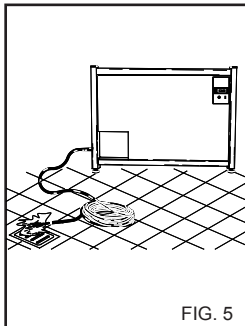
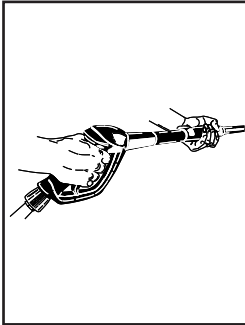

FIG. 5

ИСПОЛЬЗОВАНИЕ АКСЕССУАРОВ.

Аппарат для мойки под давлением оснащен плоской форсункой с углом 25° для очистки обширных поверхностей.

⚠ Внимание

Направляйте струю с достаточно большого расстояния, чтобы избежать повреждений от воздействия высокого давления.

ВРАЩАЮЩАЯСЯ ГОЛОВКА (дополнительный аксессуар) Аппарат может быть оснащен головкой с вращающейся форсункой для очистки наиболее стойкой грязи.

⚠ Опасность:

Направляйте струю с достаточно большого расстояния, чтобы избежать повреждений от воздействия высокого давления. Не направляйте форсунку на людей, животных, электрические розетки.

ОСТАНОВКА АППАРАТА ДЛЯ МОЙКИ ПОД ДАВЛЕНИЕМ

1) После использования моющего средства сполосните всасывающий контур; вставьте трубку всасывания моющего средства в бак с чистой водой и запустите мотор на 1 минуту при полностью открытом дозирующем кране и пистолете, находящемся в режиме подачи моющего средства.

2) Остановите аппарат, повернув выключатель в положение "0" (fig. 4).

3) Сбросьте давление из шланга высокого давления, нажав рычаг на пистолете.

4) Отключите мойку от электросети, выключив многополюсный переключатель или вынув вилку из розетки электропитания.

5) Закройте кран подачи воды (fig. 2A).

⚠ Внимание

Если аппарат для мойки под высоким давлением остается без присмотра, даже временно, необходимо отключить однополюсный выключатель и вынуть вилку и розетки электропитания.

⚠ Внимание

Аппарат для мойки под давлением с функцией "Total stop" считается выключенным, когда однополюсный выключатель находится в положении "0" или, когда вилка вынута из розетки электропитания.

⚠ Внимание

Когда аппарат не используется, закройте предохранительное устройство, расположенное на ручке (fig. 6).

⚠ Внимание

Включение аппарата без воды приводит к серьезным повреждениям уплотнений насоса.

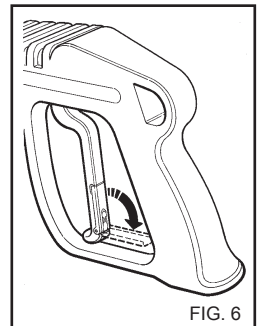

FIG. 6

РЕКОМЕНДАЦИИ ПО ИСПОЛЬЗОВАНИЮ МОЮЩИХ СРЕДСТВ

Аппарат для мойки под высоким давлением разработан для использования с моющими средствами, поставляемыми или рекомендуемые производителем. Использование других моющих средств или химикатов может влиять на надежность работы прибора.

1) В целях защиты окружающей среды рекомендуется использовать моющее средство в разумных количествах в зависимости от рекомендаций, приведенных на упаковке химиката.

2) Выберите из гаммы рекомендуемых химикатов наиболее пригодный для мойки, и разбавьте его водой в зависимости от рекомендаций, приведенных на упаковке химиката или в каталоге наиболее пригодных химикатов для горячей или холодной мойки под давлением.

3) Запросите у продавца каталог моющих средств.

ЭТАПЫ ПРАВИЛЬНОЙ МОЙКИ С МОЮЩИМИ СРЕДСТВАМИ

1) Подготовьте раствор, наиболее пригодный к мойке грязи и промываемой поверхности.

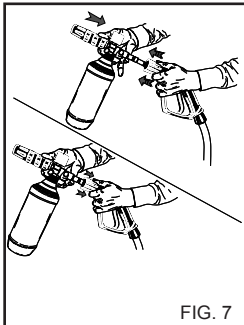

FIG. 7

2) Выньте удлинитель из ручки и вставьте распылитель моющего средства, (fig.7), включите аппарат и нанесите моющее средство на промываемую поверхность, работая снизу вверх. В модели с всасыванием моющего средства, ключите управление всасыванием, расположенное на пистолете, (fig. 8). Оставьте моющее средство на несколько минут для воздействия моющего средства.

3) Тщательно сполосните всю поверхность в направлении сверху вниз чистой водой под давлением.

4) После использования моющего средства сполосните всасывающий контур; вставьте трубку всасывания моющего средства, (fig. 8), в бачок с чистой водой и запустите мотор на 1 минуту, пистолет должен находиться в режиме подачи моющего средства.

ИСПОЛЬЗОВАНИЕ РЕГУЛИРУЕМОЙ ГОЛОВКИ (Fig. 8) (Мод. DS)

Регулируемая головка позволяет задать высокое или низкое давление воды. Регулировка рабочего давления производится при помощи поворота головки. Высокое давление - направление А. Низкое давление - направление В.

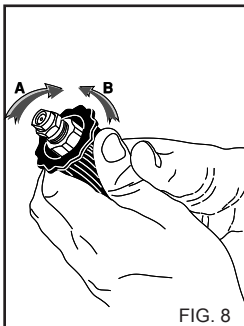

FIG. 8

РЕГУЛИРОВАНИЕ ДАВЛЕНИЯ

Данная глава касается только моделей, оснащенных устройством "Регулятор давления".

Устройство регулировки давления, рис. 9 позволяет регулировать рабочее давление.

Уменьшение рабочего давления достигается поворотом ручки С против часовой стрелки В (минимум).

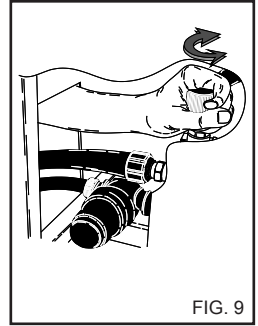

FIG. 9

ОБСЛУЖИВАНИЕ

ПОЛЬЗОВАТЕЛЕМ МОГУТ БЫТЬ ВЫПОЛНЕНЫ ТОЛЬКО ТЕ ОПЕРАЦИИ, КОТОРЫЕ РАЗРЕШЕНЫ В ДАННОЙ ИНСТРУКЦИИ. ЛЮБЫЕ ДРУГИЕ ОПЕРАЦИИ ВЫПОЛНЯТЬ ЗАПРЕЩАЕТСЯ

⚠ Опасность

Для обслуживания насоса высокого давления, электрооборудования и всех частей, имеющих предохранительные функции, необходимо обратиться в сервисный центр.

Производитель не несет ответственности за неисправность устройства в случае самостоятельного ремонта, модификаций, использования неправильных (неоригинальных) запасных частей или обслуживания, выполняемого третьей стороной, не утвержденной производителем.

Вся документация, относящаяся к ремонту и запланированному обслуживанию (техническому обслуживанию), а также любые сертификаты, относящиеся к установкам устройства в соответствии с действующим

законодательством (IEC 60364-1) должны храниться у пользователя вместе с руководством по эксплуатации.

Регулярно, по крайней мере раз в год, проверяйте защитные устройства и регулировки в наших центрах технического обслуживания.

⚠ Опасность

До выполнения любого обслуживания отключите аппарат для мойки под давлением от электросети (при помощи однополюсного выключателя или вынув вилку из сетевой розетки) и от водопроводной сети, закрыв кран питания (см. главу, посвященную подключению к электрической и водопроводной сети). После выполнения операций по уходу до подключения мойки к электрической сети и водопроводу убедитесь, что все защитные панели правильно установлены и закреплены предусмотренными винтами.

Несоблюдение этого правила может стать причиной поражения электрическим током.

МЕРЫ ПРЕДОСТОРОЖНОСТИ ПРОТИВ ОБРАЗОВАНИЯ ЛЬДА

Вода в аппарате для мойки под давлением не должна замерзать.

В конце работы или при длительной остановке, если мойка остается в помещении с отрицательной температурой, необходимо использовать антифриз, чтобы предотвратить серьезные повреждения контура подачи воды.

ОПЕРАЦИИ ПРИ ИСПОЛЬЗОВАНИИ АНТИФРИЗА (Fig. 10)

- 1- Закройте подачу воды (кран), отключите шланг питания и включите мойку до полного удаления воды.
- 2- Остановите аппарат для мойки, переведя выключатель в положение "0".
- 3- Приготовьте емкость с антифризом.
- 4- Погрузите шланг питания в емкость с антифризом.
- 5- Включите аппарат для мойки, переведя выключатель в положение "I".
- 6- Дайте аппарату поработать, пока жидкость не начнет вытекать из пистолета.
- 7- Закачайте антифриз также системой всасывания мощных средств.

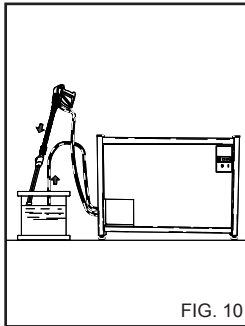

FIG. 10

⚠ Внимание

Антифриз – химикат, который наносит ущерб окружающей среде; поэтому его использование должно полностью соответствовать инструкциям, нанесенным на упаковку химиката. (Не загрязняйте окружающую среду).

8- Выключите аппарат и отключите его от сети электропитания при помощи многополюсного выключателя или вынув вилку электропитания.

КОНТРОЛЬ УРОВНЯ И СМЕНА МАСЛА В НАСОСЕ

Периодически контролируйте уровень масла в насосе высокого давления через индикатор, (fig.11A) или при помощи шупа контроля уровня, (fig. 11B).

Если масло имеет цвет молока, сразу же свяжитесь с сервисной службой.

Поменяйте масло через 50 часов работы и впоследствии каждые 500 часов или раз в год.

Выполните следующее:

- 1) Отвинтите пробку слива, находящуюся под насосом, (fig. 11C).
- 2) Отвинтите пробку с шупом контроля уровня, (fig. 11).
- 3) Дайте маслу полностью стечь в специальную емкость, передав его затем в специальный центр сбора.
- 4) Заверните пробку слива и залейте масло через верхнее отверстие, (fig. 12A), до уровня, указанного на индикаторе, (fig. 12B).

Для аппаратов для мойки под давлением без пробки слива: при замене масла обратитесь в сервисный центр.

ОЧИСТКА ВОДЯНОГО ФИЛЬТРА

Периодически очищайте водяной фильтр от попавших в него загрязнений (fig. 13).

ЗАМЕНА ФОРСУНКИ ВЫСОКОГО ДАВЛЕНИЯ

Обратите внимание

Необходимо периодически менять форсунку высокого давления, установленную на пистолете, так как она при работе подвержена нормальному износу. Износ обычно характеризуется падением давления при работе мойки. Для замены форсунки обратитесь за инструкциями к поставщику и/или продавцу.

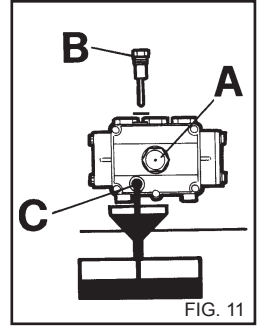

FIG. 11

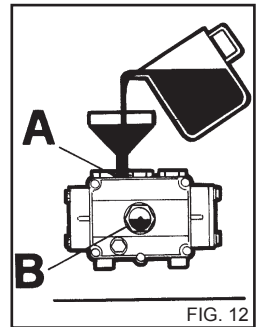

FIG. 12

Используйте только масло SAE 15 W40.

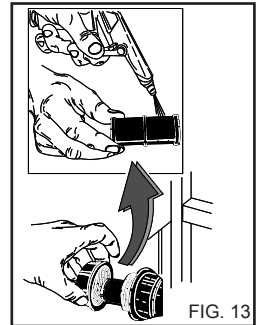

FIG. 13

Русский

СВОДНАЯ ТАБЛИЦА ТЕКУЩЕГО ОБСЛУЖИВАНИЯ, ВЫПОЛНЯЕМОГО ПОЛЬЗОВАТЕЛЕМ

Описание операций:

Контроль кабелей, шлангов, соединений высокого давления.	При каждом использовании
1-ая замена масла насоса высокого давления.	Через 50 часов
Последующая замена масла насоса высокого давления.	Каждые 500 часов
Очистка водяного фильтра	Каждые 50 часов

СВОДНАЯ ТАБЛИЦА ТЕКУЩЕГО ОБСЛУЖИВАНИЯ, ВЫПОЛНЯЕМОГО СЕРВИСНЫМ ЦЕНТРОМ

Описание операций:

Замена уплотнений насоса высокого давления.	Каждые 500 часов
Замена форсунки пистолета	Каждые 200 часов
Тарировка и проверка предохранительных устройств.	1 раз в год

ОБРАТИТЕ ВНИМАНИЕ:

Время указано для нормальных условий работы. При тяжелых условиях работы уменьшите интервалы времени между каждой операцией.

Для ремонта и/или обслуживания пользуйтесь только оригинальными запасными частями, которые обладают наилучшими характеристиками качества, надежности и безопасности. Факт использования неоригинальных запасных частей освобождает производителя от ответственности и накладывает ее на того, кто выполняет обслуживание.

ХРАНЕНИЕ

В случае хранения в течение длительного периода необходимо отключить источники питания, слить из баков находящуюся там жидкость и обеспечить защиту частей, которые могут быть повреждены из-за пыли. Смажьте части, которые могут быть повреждены в случае высыхания, например, шланги.

В случае начала использования убедитесь, что на шлангах подвода воды нет трещин и разрывов.

Масла и химикаты должны утилизироваться в соответствии с действующими нормативами.

УТИЛИЗАЦИЯ

Если вы решите не использовать далее аппарат для мойки, рекомендуется привести его в неработоспособное состояние, отрезав шнур электропитания. Кроме этого, рекомендуется обезвредить те части прибора, которые могут представлять опасность, в особенности, для детей, которые могут использовать их для игры. Аппарат является отходом специального типа RAEE, и соответствует требованиям новых директив защиты окружающей среды. Машина должна утилизироваться отдельно от обычных отходов в соответствии с требованиями действующих нормативов.

Не используйте снятые части с утилизируемого прибора в качестве запасных.

Русский

НЕИСПРАВНОСТИ - СПОСОБЫ УСТРАНЕНИЯ

До выполнения любой операции отключайте аппарат для мойки от электросети при помощи однополюсного выключателя или вынув вилку из розетки питания.

НЕПОЛАДКИ	ПРИЧИНЫ	ВОССТАНОВЛЕНИЕ
При повороте выключателя аппарат не включается.	Отсутствие подвода электроэнергии. Термозащита. В ы к л ю ч е н о д н о п о л ю с н ы й выключатель.	Проверьте напряжение сети (см. технические характеристики). Восстановите защиту (в случае повторного срабатывания свяжитесь с сервисным центром). Восстановите защиту (в случае повторного срабатывания свяжитесь с сервисным центром).
Нет струи воды.	Плохое соединение с водопроводом. Засорен водяной фильтр. Закрывает кран водопровода.	Проверьте. Очистите. Откройте.
Насос вращается, но не набирает номинальное давление.	Засорен водяной фильтр. Плохое соединение с водопроводом. Клапан регулировки давления установлен на минимум. Изнюшенная форсунка пистолета. Открыто устройство всасывания моющего средства на пистолете. (Мод. DS) Изнюшенные или грязные клапаны.	Очистите. Проверьте. Отрегулируйте. Обратитесь в сервисный центр. Закройте. Обратитесь в сервисный центр.
При открытом пистолете давление поднимается и опускается.	Засоренная или деформированная форсунка. Недостаточное питание.	Очистите и обратитесь в сервисный центр. Проверьте.
Недостаточное всасывание моющего средства.	Нет моющего средства. Управление на пистолете не включено.	Наполните бачок моющим средством. Включите управление на пистолете.
Наличие воды в масле.	Изнюшены уплотнительные масляные кольца.	Обратитесь в сервисный центр.
Утечка воды из головки.	Изнюшенные уплотнения.	Обратитесь в сервисный центр.

ОБРАТИТЕ ВНИМАНИЕ:

Для ремонта и/или обслуживания пользуйтесь только оригинальными запасными частями, которые обладают наилучшими характеристиками качества, надежности и безопасности. Использование неоригинальных запасных частей освобождает производителя от любой ответственности.

DICHIARAZIONE DI CONFORMITÀ "CE"

Dichiariamo sotto la nostra esclusiva responsabilità che il prodotto al quale questa dichiarazione si riferisce è conforme alle seguenti Direttive Comunitarie:

DECLARACIÓN "CE" DE CONFORMIDAD

Bajo nuestra exclusiva responsabilidad, declaramos que el producto, al que esta declaración se refiere, es conforme con las siguientes directivas comunitarias:

"CE" CONFORMITY DECLARATION

We declare on our own responsibility that the product to which this declaration refers is in accordance with the following European Community Directives:

DECLARAÇÃO "CE" DE CONFORMIDADE

Declaramos sob a nossa exclusiva responsabilidade que o produto ao qual esta declaração se refere está em conformidade com as seguintes directivas comunitárias:

DECLARATION DE CONFORMITE "CE"

Nous déclarons sous notre exclusive responsabilité que le produit auquel cette déclaration se réfère est conforme aux directives européennes suivantes communautaire:

ДЕКЛАРАЦИЯ О СООТВЕТСТВИИ НОРМАМ CE











Под нашу исключительную ответственность заявляем, что продукция, к которой относится декларация соответствует следующим директивам Европейского Сообщества:

"CE" KONFORMITÄTSERKLÄRUNG

Auf unserer Alleinverantwortung erklären wir, daß das Produkt, auf das sich diese Erklärung bezieht entspricht den folgenden Richtlinien der Europäischen Gemeinschaft:

2006/42/CE - 2004/108/CE - 2000/14/CE - 97/23/CE - 2011/65/UE

Caratteristiche tecniche - Technical data

	• Modello Model		Mod. 1910 M - DS (1310P M)	Mod. 2840 T - DS (1813P T)	Mod. 2860 T - DS (1915P T)	Mod. 3065 T - DS (2117P T)
	• Alimentazione ~ Power supply v Hz		1 230 / 240 50	3 400 / 415 50	3 400 / 415 50	3 400 / 415 50
	• Potenza assorbita kW Absorbed power W		3,0 3000	5,1 5100	6,5 6500	7,5 7500
	• Pressione Alimentazione bar Inlet Pressure psi		2 ÷ 8 29 ÷ 116	2 ÷ 8 29 ÷ 116	2 ÷ 8 29 ÷ 116	2 ÷ 8 29 ÷ 116
	• Pressione bar Pressure psi		30 ÷ 130 420 ÷ 1900	30 ÷ 180 420 ÷ 2600	30 ÷ 190 420 ÷ 2800	30 ÷ 210 430 ÷ 3000
	• Portata l/h Flow rate gph		300 ÷ 600 80 ÷ 160	400 ÷ 800 106 ÷ 212	450 ÷ 900 120 ÷ 240	480 ÷ 1000 127 ÷ 264
	• Serbatoio detergente l Detergent tank gal					
	• Tubo alta pressione m High pressure hose ft		10 32,80	10 32,80	10 32,80	10 32,80
	• Cavo Elettrico m Power cable ft		5 16,4	5 16,4	5 16,4	5 16,4
	• Spinta lancia - Vibrazioni N Lance thrust - Vibr. m/s ²		27 < 2,5	42 2,78 S _r 0,3	50 2,78 S _r 0,3	50 < 2,5
	• Rumorosità Lp dB (A) Noise Lw dB (A)		83 (kpA. 2dB) 96 (kwA. 2dB)	87 (kpA. 2dB) 101 (kwA. 2dB)	87 (kpA. 2dB) 101 (kwA. 2dB)	88 (kpA. 2dB) 102 (kwA. 2dB)
	• Peso kg Weight lb		40 88	40 88	50 110	50 110
	• Dimensioni cm Dimensions in		59x39x29 23,2x15,4x11,5	59x39x29 23,2x15,4x11,5	59x39x29 23,2x15,4x11,5	59x39x29 23,2x15,4x11,5



IPC Integrated Professional Cleaning

IPC

IP Cleaning SpA

Sede Legale/Amministrativa - Registered Office/Administration

V.le Treviso, 63

30026 Summaga di Portogruaro (Venice) Italy

Tel. +39 0421 205511 Fax +39 0421 204227

www.ipcleaning.com info@ipcleaning.com